



MANUAL DO PROPRIETÁRIO

**⚠ Leia este manual cuidadosamente antes de conduzir o veículo.**



**FAZER**  
**YS 150 SED UBS**  
**BlueFlex**

**MOTOCICLETA**

---

Informação de segurança	<u>1</u>
Descrição	<u>2</u>
Funções e instrumentos	<u>3</u>
Inspeção antes do uso	<u>4</u>
Pontos importantes	<u>5</u>
Manutenção periódica	<u>6</u>
Limpeza e armazenamento	<u>7</u>
Especificações	<u>8</u>
Informações ao proprietário	<u>9</u>
Índice remissivo	<u>10</u>
Concessionárias Yamaha	<u>11</u>
Certificado de Garantia	<u>12</u>

1ST-F8199-W7

## FAZER YS150SED UBS BlueFlex

Sua Yamaha FAZER YS150SED UBS BlueFlex está equipada com a nova tecnologia BlueFlex, que pode ser abastecida tanto com gasolina quanto etanol em qualquer proporção.

Essa é mais uma tecnologia que foi desenvolvida pensando no benefício do cliente Yamaha e na contribuição para a preservação do meio ambiente.



⚠️ CONSULTE SEMPRE MANUAL A UTILIZAÇÃO DO LUBRIFICANTE INDICADO PARA O SEU VEÍCULO. RESPEITE O MEIO AMBIENTE, DESCARTE O ÓLEO USADO, SEM COMO SUAS EMBALAGENS JURTO AO SEU REVENDEDOR.

⚠️ **Leia este manual cuidadosamente antes de conduzir o veículo. Este manual deve permanecer com o veículo quando o mesmo for vendido.**

Bem vindo ao mundo do motociclismo da Yamaha!

Como proprietário da FAZER YS150SED UBS BlueFlex, você se beneficia da vasta experiência da Yamaha na mais recente tecnologia em design e na fabricação de produtos de alta qualidade, que concederam à Yamaha uma reputação de confiabilidade.

Por favor, leia atentamente este manual para que possa desfrutar de todas as vantagens da sua FAZER YS150SED UBS BlueFlex. O Manual do Proprietário não só lhe dará instrução sobre operação, inspeção ou manutenção da sua motocicleta, como também indica como proteger a si mesmo e a outros de problemas e ferimentos.

Além disso, as diversas sugestões apresentadas neste manual irão ajudá-lo a manter sua motocicleta nas melhores condições possíveis. Para qualquer esclarecimento, não hesite em contatar seu concessionário Yamaha.

A equipe Yamaha deseja-lhe muitas viagens seguras e agradáveis. Por isso, lembre-se que a segurança vem em primeiro lugar!

A Yamaha busca continuamente avanços em design e qualidade do produto. Portanto, mesmo que este manual contenha as informações sobre produtos mais atuais disponíveis na época de sua impressão, pode haver pequenas diferenças entre sua motocicleta e este manual. Caso tenha alguma pergunta referente a este manual, por favor, consulte um concessionário Yamaha.

WVAU10032

## ADVERTÊNCIA

**Por favor, leia completamente e cuidadosamente este manual antes de conduzir esta motocicleta.**

**PRODUZIDO NO  
POLO INDUSTRIAL  
DE MANAUS**



CONHEÇA A AMAZÔNIA





**YAMAHA MOTOR DA AMAZÔNIA LTDA.**

1ST-F8199-W7

# Informações importantes no manual

WAU10134

Os pontos de maior importância estão assinalados neste manual pelas seguintes anotações:

	<b>Este é o símbolo de alerta relativo à segurança. É utilizado para alertá-lo sobre perigos de ferimentos em potencial. Obedeça todas as mensagens de segurança seguidas por esse símbolo, para evitar possíveis ferimentos ou morte.</b>
 <b>ADVERTÊNCIA</b>	<b>Uma ADVERTÊNCIA indica uma situação de perigo que, se não for evitada, pode resultar em morte ou ferimentos graves.</b>
<b>ATENÇÃO</b>	<b>Uma ATENÇÃO indica que devem ser tomadas precauções especiais para evitar danos ao veículo ou outra propriedade.</b>
<b>NOTA</b>	<b>Uma NOTA fornece informações importantes para tornar os procedimentos mais fáceis ou mais claros.</b>

\*Especificações do produto estão sujeitas a alterações sem aviso prévio.



# Informações importantes no manual

---

WAUW4521

## NOTA

Para informações sobre segurança na pilotagem, consulte o **Manual Básico de Segurança no Trânsito** no site da YAMAHA em: <http://www.yamaha-motor.com.br/institucional/manualdeseguranca>

---

WAUW0012

**FAZER YS150SED UBSBlueFlex  
MANUAL DO PROPRIETÁRIO  
©2022 Yamaha Motor da Amazônia Ltda.  
3a. edição, julho 2023  
Todos os direitos reservados.  
É proibida a reimpressão ou o uso deste  
material sem autorização por escrito da  
Yamaha Motor da Amazônia Ltda.  
Impresso no Brasil.**

# Índice

---

<b>Informação de segurança</b> .....	1-1	Assento .....	3-14	Verificação da vela de ignição .....	6-12
Modificação da motocicleta para transporte remunerado de passageiros e cargas .....	1-6	Ajuste dos conjuntos dos amortecedores .....	3-15	Óleo do motor e elemento do filtro de óleo .....	6-14
<b>Descrição</b> .....	2-1	Cavalete lateral .....	3-16	Limpeza do elemento do filtro de ar e da mangueira de verificação .....	6-18
Vista esquerda .....	2-1	Sistema de corte do circuito de partida .....	3-16	Ajuste da marcha lenta do motor .....	6-20
Vista direita .....	2-2	<b>Para sua segurança – inspeção antes do uso</b> .....	4-1	Verificação da folga da manopla do acelerador .....	6-20
Controles e instrumentos .....	2-3	<b>Pontos importantes sobre a condução e operação</b> .....	5-1	Folga das válvulas .....	6-21
<b>Funções dos controles e instrumentos</b> .....	3-1	Amaciamento do motor .....	5-1	Pneus .....	6-21
Chave de ignição/trava do guidão .....	3-1	Partida no motor .....	5-2	Rodas de liga leve .....	6-23
Luzes indicadoras e de advertência .....	3-2	Transmissão .....	5-3	Ajuste da folga do manete da embreagem .....	6-23
Unidade do visor multifuncional .....	3-3	Dicas para diminuir o consumo de combustível .....	5-3	Ajuste da folga do pedal do freio .....	6-24
Interruptores do guidão .....	3-8	Estacionamento .....	5-4	Interruptores da luz do freio .....	6-25
Manete da embreagem .....	3-9	<b>Manutenção periódica e ajuste</b> .....	6-1	Verificação das pastilhas do freio dianteiro e sapatas do freio traseiro .....	6-26
Pedal de câmbio .....	3-9	Kit de ferramentas .....	6-2	Verificação do nível do fluido de freio .....	6-27
Manete do freio .....	3-9	Tabela de manutenção periódica para o sistema de controle de emissões .....	6-3	Folga da corrente de transmissão .....	6-28
Pedal do freio .....	3-10	Manutenção geral e tabela de lubrificação .....	6-5	Limpeza e lubrificação da corrente de transmissão .....	6-30
Tampa do tanque de combustível .....	3-10	Remoção e instalação da carenagem e painéis .....	6-11		
Combustível .....	3-11				
Motocicleta com falta de combustível .....	3-13				
Catalisador .....	3-14				

Verificação e lubrificação dos cabos.....	6-31	Localização de problemas .....	6-43
Verificação e lubrificação da manopla e cabo do acelerador .....	6-31	Diagrama de localização de problemas.....	6-45
Verificação e lubrificação dos manetes de freio e embreagem .....	6-31	<b>Limpeza e armazenamento da motocicleta</b> .....	7-1
Verificação e lubrificação do pedal do freio .....	6-32	Cuidados cor fosca .....	7-1
Verificação e lubrificação do cavalete central e lateral.....	6-32	Cuidado .....	7-1
Lubrificação da suspensão traseira.....	6-33	Armazenamento .....	7-4
Verificação do garfo dianteiro .....	6-33	<b>Especificações</b> .....	8-1
Verificação da direção .....	6-34	<b>Informações ao proprietário</b> .....	9-1
Verificação dos rolamentos da roda .....	6-35	Números de identificação .....	9-1
Bateria.....	6-35	Utilização dos seus dados.....	9-2
Substituição dos fusíveis .....	6-37	Yamaha e a preservação do meio ambiente .....	9-4
Substituição da lâmpada do farol .....	6-38	Óleo do motor YAMALUBE® .....	9-6
Substituição da lâmpada da lanterna/freio .....	6-39	<b>Índice remissivo</b> .....	10-1
Substituição da lâmpada do pisca .....	6-40	<b>CONCESSIONÁRIAS AUTORIZADAS YAMAHA</b> .....	11-1
Roda dianteira.....	6-41	<b>CERTIFICADO DE GARANTIA</b> ...	12-1
Roda traseira.....	6-42		

## Informação de segurança

---

WAUW0877

### Seja um Proprietário Responsável

Como proprietário do veículo, você é responsável pela segurança e o funcionamento adequado da sua motocicleta. Motocicletas são veículos de duas rodas.

Sua utilização e operação seguras dependem do uso de técnicas adequadas de condução, bem como da experiência do condutor. Cada condutor deve conhecer as seguintes exigências antes de conduzir esta motocicleta.

Ele ou ela deve:

- Obter instruções completas de uma fonte competente sobre todos os aspectos do funcionamento da motocicleta.
- Observar as advertências e exigências de manutenção no Manual do Proprietário.
- Obter treinamento qualificado sobre técnicas seguras e adequadas de condução.

- Obter serviço de um profissional técnico como indicado neste Manual do Proprietário e/ou quando necessário, verificar as condições mecânicas.

### Conduzir com segurança

Sempre faça inspeções pré-operação cada vez que utilizar o veículo, para certificar-se que está em condições seguras de funcionamento. A falha em inspecionar ou manter o veículo em condições adequadas aumenta a possibilidade de um acidente ou danos ao equipamento. Consulte a página 4-1 para verificar a lista de inspeção antes do uso.

- Esta motocicleta é projetada para levar o condutor e um passageiro.
- A falha dos motoristas em detectar e reconhecer motocicletas no trânsito é a principal causa de acidentes entre automóveis e motocicletas. Muitos acidentes foram causados por um motorista de automóvel que não viu a motocicleta.

Tornar-se visível parece ser bastante eficiente na redução do risco deste tipo de acidente.

### Portanto:

- Use uma jaqueta com cores vivas.
- Redobre a atenção quando se aproximar e atravessar cruzamentos, já que estes são os lugares mais prováveis para acidentes com motocicleta.
- Trafegue onde outros motoristas possam vê-lo. Evite trafegar no ponto cego de outro motorista.
- Diversos acidentes envolvem condutores inexperientes. Na verdade, vários condutores que se envolveram em acidentes nem sequer possuíam carteira de habilitação para motocicleta.
- Esteja certo de que está qualificado e apenas empreste sua motocicleta a outros condutores qualificados.

- Conheça suas habilidades e limites. Ficar dentro de seus limites pode ajudar a evitar acidente.
- Recomendamos que você treine conduzir sua motocicleta onde não haja trânsito, até que esteja completamente familiarizado com a motocicleta e todos os seus controles.
- Diversos acidentes foram causados por erro do condutor da motocicleta. Um erro comum cometido pelo condutor é fazer uma curva muito aberta em decorrência do excesso de velocidade ou fazer uma curva muito fechada (ângulo de inclinação insuficiente para a velocidade).
- Sempre obedeça os limites de velocidade e nunca trafegue mais rápido do que as condições lhe permitem.
- Sempre sinalize antes de qualquer mudança de direção ou mudança de faixa. Certifique-se que os outros motoristas possam vê-lo.
- A postura do condutor e do passageiro é importante para o controle adequado.
- O condutor deve manter as duas mãos no guidão e os dois pés no estribo durante a condução, para manter o controle da motocicleta.
- O passageiro deve sempre segurar no condutor, na alça do assento ou barra, se equipado, com as duas mãos e manter os dois pés no estribo. Nunca leve um passageiro a menos que ele ou ela possam colocar firmemente os pés no estribo do passageiro.
- Nunca conduza sob o efeito de álcool ou outras drogas.
- Esta motocicleta é projetada para uso apenas na estrada. Ela não é adequada para uso fora de estrada.

### **Equipamentos de Proteção**

A maioria das mortes por acidentes com motocicleta resulta de ferimentos na cabeça. O uso de um capacete é fator crucial na prevenção ou redução de ferimentos na cabeça.

- Sempre use um capacete aprovado por um órgão competente.
- Utilize uma viseira ou óculos. O vento nos olhos desprotegidos pode prejudicar a visão, o que pode atrapalhar a visualização de uma situação de perigo.
- Vestir uma jaqueta, botas, calça, luvas, etc., é eficiente na prevenção ou redução de ferimentos em geral.

## Informação de segurança

---

- Nunca vista roupas largas, pois elas podem prender nos manetes de controle, estribos, ou rodas e provocar ferimentos ou um acidente.
- Sempre vista roupas protetoras que cubram suas pernas, tornozelos e pés. O motor e o sistema de escape ficam muito quentes durante ou após a condução e podem provocar queimaduras.
- O passageiro também deve observar as precauções acima.

### Evite Envenenamento por Monóxido de Carbono

Todo escapamento do motor contém monóxido de carbono, um gás mortal. Respirar monóxido de carbono pode causar dores de cabeça, tontura, sonolência, náusea, perturbação e eventualmente morte.

Monóxido de Carbono é um gás incolor, inodoro, insípido, que pode estar presente, mesmo que não veja ou não sinta o cheiro procedente do escape do

motor. Pode-se acumular em um tempo muito curto níveis mortais de monóxido de carbono que podem enfraquecê-lo e impedir que se salve. Do mesmo modo, monóxido de carbono também pode ficar armazenado por horas ou dias em áreas fechadas ou pouco ventiladas. Se sentir qualquer sintoma de envenenamento por monóxido de carbono, deixe a área imediatamente, respire ar fresco e PROCURE TRATAMENTO MÉDICO.

- Não deixe o motor funcionando em áreas fechadas. Mesmo utilizando ventilador ou abrindo as janelas e portas, o monóxido de carbono pode rapidamente alcançar níveis perigosos.
- Não deixe o motor em funcionamento em áreas mal ventiladas ou parcialmente fechadas como celeiros, garagens ou estacionamentos.

- Não deixe o motor em funcionamento ao ar livre onde os gases de escape possam penetrar em edifícios através de janelas ou portas abertas.

### Carga

Acrescentar acessórios ou bagagens em sua motocicleta pode ter um efeito adverso na estabilidade e manuseio, caso a distribuição do peso do veículo seja alterada. Para evitar a possibilidade de acidente, tenha extremo cuidado ao acrescentar bagagens ou acessórios em sua motocicleta. Tenha cuidado extra quando conduzir uma motocicleta que tenha bagagens ou acessórios adicionais. Aqui, junto com as informações sobre acessórios, há algumas diretrizes gerais para seguir quando adicionar carga na sua motocicleta:

O peso total do condutor, passageiro, acessórios e carga não deve exceder o limite máximo de carga. **A condução de um veículo sobrecarregado pode causar um acidente.**

**Carga máxima:**  
170 kg

Quando carregar dentro desse limite de peso, lembre-se do seguinte:

- O peso da bagagem e acessório deve ser mantido o mais baixo e próximo possível da motocicleta. Posicione os itens mais pesados de maneira segura e mais próximos possíveis do centro do veículo, e certifique-se de distribuir o peso da maneira mais nivelada possível em ambos os lados da motocicleta, para minimizar o desequilíbrio ou instabilidade.
- O deslocamento dos pesos pode ocasionar um desequilíbrio repentino. Certifique-se que os acessórios e as bagagens estão firmemente presos à motocicleta antes de conduzi-la. Verifique frequentemente os suportes dos acessórios e os bagageiros.

- Ajuste adequadamente a suspensão de acordo com a carga (somente modelos com suspensão ajustável) e verifique a condição e pressão dos pneus.
- Nunca acople nenhum item grande ou pesado ao guidão, garfo dianteiro ou para-lama. Esses itens, incluindo cargas como sacos de dormir, mochilas ou barracas, podem criar instabilidade na condução ou diminuir a resposta da direção.
- **Este veículo não foi projetado para puxar semi-reboque ou reboque, ou acoplar sidecar. A instalação destes acessórios causa danos à estrutura do veículo, além de prejudicar a sua condução.**
- **Capacidade máxima de tração (CMT): Zero**

#### **Acessórios Genuínos Yamaha**

Escolher acessórios para o seu veículo é uma importante decisão. Acessórios genuínos Yamaha, que estão disponíveis somente em um concessionário Yamaha, foram projetados, testados e aprovados pela Yamaha para utilização no seu veículo.

Muitas empresas, que não tem conexão com a Yamaha, fabricam peças e acessórios ou oferecem outras modificações para os veículos da Yamaha. A Yamaha não pode testar todos os acessórios que estas empresas produzem. Portanto, a Yamaha não pode nem endossar, nem recomendar o uso de acessórios que não são vendidos pela Yamaha ou modificações que não são recomendadas pela Yamaha, mesmo que o acessório for vendido ou instalado em um concessionário Yamaha.

## Informação de segurança

---

### **Peças, Acessórios e Modificações Não Originais**

Mesmo que alguns produtos não originais possam ter um desenho e uma qualidade semelhantes aos acessórios genuínos Yamaha, é importante reconhecer que esses acessórios ou modificações não originais não são adequados devido ao potencial risco de acidentes à você ou a outros. A instalação de produtos não originais ou outras modificações feitas no seu veículo que mude o projeto ou as características de condução pode colocar você e outros em grande risco de sério acidente ou morte. Você é o responsável por ferimentos causados devido a mudanças no veículo.

Lembre-se das seguintes recomendações, bem como das oferecidas em “Carga” quando montar acessórios.

- Nunca instale acessórios ou transporte cargas que possam prejudicar a performance da sua motocicleta. Cuidadosamente, inspecione o acessório antes de

usá-lo para garantir que ele não reduza, de forma alguma, o espaço livre do chão ou de curva, limite o percurso da suspensão, o percurso do guidão, o funcionamento do controle ou mesmo obstrua as luzes ou refletores.

- Os acessórios encaixados no guidão ou na área do garfo dianteiro podem criar instabilidade em razão da distribuição inadequada do peso ou alterações na aerodinâmica. Caso acessórios sejam acrescentados ao guidão ou à área do garfo dianteiro, devem ser o mais leve e menor possível.
- Acessórios pesados ou grandes podem afetar seriamente a estabilidade da motocicleta em razão dos efeitos aerodinâmicos. O vento pode tentar levantar a motocicleta ou esta pode se tornar instável em ventos desfavoráveis. Esses acessórios também podem causar

instabilidade quando for ultrapassar ou for ultrapassado por veículos grandes.

- Alguns acessórios podem tirar o condutor de sua posição normal de condução. Esta posição inadequada limita a liberdade de movimento do condutor e pode limitar a capacidade de controle, portanto, tais acessórios não são recomendados.
- Tenha cuidado ao adicionar acessórios elétricos. Caso os acessórios elétricos ultrapassem a capacidade do sistema elétrico da motocicleta pode haver uma falha elétrica, causando uma perda perigosa de luzes ou de potência do motor.

### **Pneus e Aros Não Originais**

Os pneus e aros que vem em sua motocicleta foram projetados para combinar a capacidade de desempenho e proporcionar a melhor combinação de direção, frenagem e conforto. Outros



pneus, aros, tamanhos e combinações podem não ser apropriados. Consulte a página 6-21 para especificações do pneu e informações adicionais ao trocar os pneus.

### Transporte da Motocicleta

Certifique-se de observar as seguintes instruções antes de transportar a motocicleta em outro veículo.

- Retire da motocicleta todos os itens soltos.
- Verifique se a torneira de combustível (se equipada) está na posição “OFF” e que não há vazamentos de combustível.
- Coloque a roda dianteira de forma reta no trailer ou na caçamba do caminhão, e prenda na grade para evitar movimento.
- Engate a transmissão (para modelos com transmissão manual).
- Amarre a motocicleta com cintas ou correias, fixadas nas partes sólidas da motocicleta como o chassi ou no garfo dianteiro (e não, por

exemplo, nas peças de borracha dos guidões ou nos piscas, ou nas peças que possam quebrar). Escolha o local para fixação das cintas cuidadosamente para que a cinta não raspe nas superfícies pintadas durante o transporte.

- A suspensão deve ser comprimida com as cintas, se possível, assim a motocicleta não irá balançar excessivamente durante o transporte.

### Modificação da motocicleta para transporte remunerado de passageiros e cargas

#### Dispositivo para transporte de cargas (Instalação do bauleto)

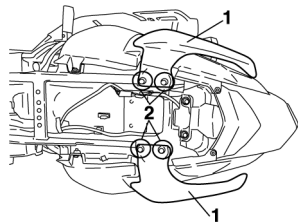

1. Alça
2. Pontos de instalação

1. Retire o assento. (Consulte a página 3-14.)
2. Retire a alça, retirando os parafusos.

## Informação de segurança

3. Instale o suporte do bauleto e aperte os parafusos de fixação com o torque especificado.

### Torque de aperto:

Parafusos de fixação:  
3,0 kgf·m (30 N·m)

4. Instale o assento.

WWAW0054

### ADVERTÊNCIA

- Não exceda o limite de carga de 7 kg para o bauleto, incluindo o peso do próprio bauleto e seu respectivo suporte.
- Não exceda a carga máxima no veículo. Danos causados pelo excesso de carga não são cobertos pela garantia. Conduzir com carga acima do permitido ou com carga solta pode criar instabilidade na condução, além de causar dano ao chassi e possivelmente acidentes graves. Na utilização do veículo com baú

ou bauleto instalado, é fundamental inspecioná-lo antes do uso. Consulte a página 4-1 para a lista de inspeção antes do uso.

### Instalação do aparador de linha e dispositivo de proteção do motor

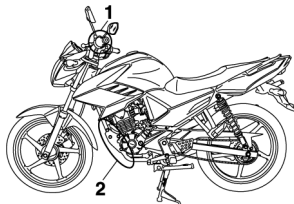

1. Ponto de instalação do aparador de linha
2. Ponto de instalação do dispositivo de proteção do motor

#### Instalação do aparador de linha

A Yamaha recomenda que o dispositivo aparador de linha seja fixado no guidão da motocicleta, cabendo ao fabricante e/ou instalador desse dispositivo res-

ponsabilizar-se pelas especificações e resultados decorrentes de sua instalação. Não se recomenda que, para a instalação do dispositivo aparador de linha, haja a remoção de componentes originais da motocicleta ou ainda que o guidão seja perfurado, soldado ou deformado, sob pena de risco de acidente ao usuário, além de perda da cobertura de garantia sobre essa peça.

#### Instalação do dispositivo de proteção do motor

A Yamaha recomenda que o dispositivo de proteção do motor seja fixado na parte dianteira do chassi da motocicleta. A responsabilidade quanto às especificações e resultados decorrentes de sua instalação é exclusivamente do fabricante desse dispositivo e/ou instalador. Não se recomenda que, para a instalação do dispositivo de proteção do motor, haja a remoção de componentes originais da motocicleta ou ainda que o chassi seja perfurado, soldado

ou deformado, sob pena de risco de acidente ao usuário, além de perda da cobertura de garantia sobre essa peça.

**NOTA** \_\_\_\_\_

Para mais informações sobre os requisitos mínimos de segurança para o transporte remunerado de passageiros (moto-táxi) ou cargas (moto-frete) consulte a legislação em vigor.

---

# Descrição

---

WAU10411

## Vista esquerda

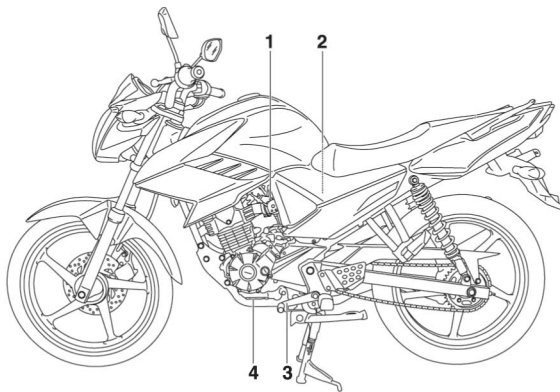

1. Parafuso de ajuste da marcha lenta (página 6-20)
2. Elemento do filtro de ar (página 6-18)
3. Pedal de câmbio (página 3-9)
4. Parafuso de dreno do óleo do motor (página 6-14)

## Vista direita

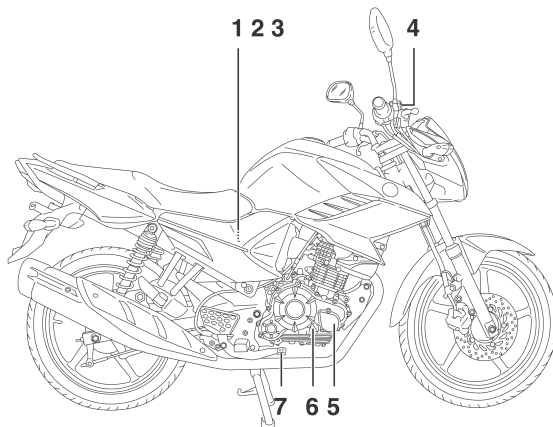

1. Bateria (página 6-35)

2. Kit de ferramentas (página 6-2)

3. Fusível principal (página 6-37)

4. Reservatório do fluido do freio dianteiro (página 6-27)

5. Elemento do filtro do óleo do motor (página 6-14)

6. Tampa de abastecimento do óleo do motor (página 6-14)

7. Pedal do freio (página 3-10)

## Controles e instrumentos

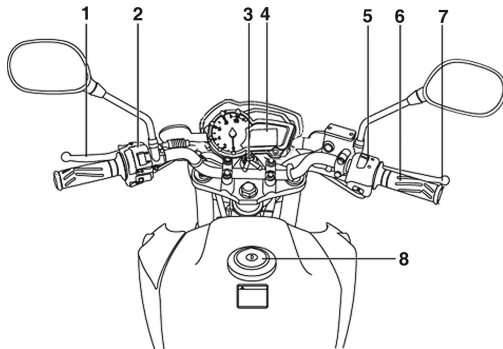

1. Manete da embreagem (página 3-9)
2. Interruptores do guidão esquerdo (página 3-8)
3. Interruptor principal (página 3-1)
4. Visor multifuncional (página 3-3)
5. Interruptores do guidão direito (página 3-8)
6. Manopla do acelerador (página 6-20)
7. Manete do freio dianteiro (página 3-9)
8. Tampa do tanque de combustível (página 3-10)

# Funções dos controles e instrumentos

## Chave de ignição/trava do guidão

WAU10462

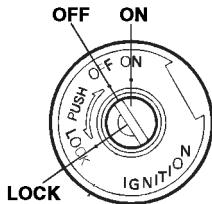

A chave de ignição/trava do guidão controla os sistemas de ignição e iluminação, e é utilizado para travar o guidão. As diversas posições estão descritas a seguir.

### ON

WAU10631

Todos os sistemas elétricos estão ativados, e pode-se dar partida no motor. A chave não pode ser removida.

### OFF

Todos os sistemas elétricos estão desligados. A chave pode ser removida.

WAU10662

WWA10062

### **⚠️ ADVERTÊNCIA**

Nunca gire a chave para a posição "OFF" ou "LOCK" enquanto o veículo estiver em movimento. Caso contrário os sistemas elétricos serão desativados, o que pode resultar em perda de controle ou em um acidente.

### LOCK

A direção está travada e todos os sistemas elétricos estão desligados. A chave pode ser removida.

WAU10696

## Para travar a direção

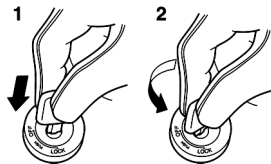

1. Pressionar.
2. Girar.

1. Gire o guidão completamente para a esquerda ou para direita.
2. Com a chave na posição "OFF", pressione a chave e gire-a para posição "LOCK".
3. Retire a chave.

### NOTA

Se a direção não estiver travada, tente girar o guidão de volta levemente para direita ou para esquerda.

# Funções dos controles e instrumentos

Para destravar a direção

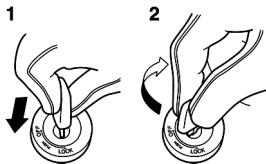

1. Pressionar.
2. Girar.

Na posição “LOCK”, pressione a chave e gire-a para “OFF”.

WAU1100E

## Luzes indicadoras e de advertência

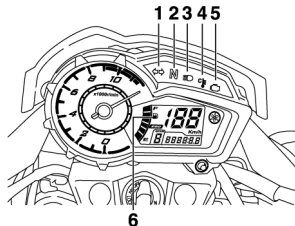

1. Luz indicadora do pisca “↔”
2. Luz indicadora de ponto morto “N”
3. Luz indicadora do farol alto “≡O”
4. Luz indicadora de baixa temperatura do motor “☞”
5. Luz de advertência de problema no motor “i☞”
6. Indicador de advertência do nível de combustível “☛”

WAU11022

### Luz indicadora do pisca “↔”

Esta luz indicadora acende intermitentemente quando a luz do pisca estiver piscando.

WAU11061

### Luz indicadora de ponto morto “N”

Esta luz indicadora acende quando a transmissão estiver em ponto morto.

WAU11081

### Luz indicadora do farol alto “≡O”

Esta luz indicadora se acende quando o farol alto é acionado.

WAU11372

### Indicador de advertência do nível de combustível “☛”

Este indicador de advertência do nível de combustível começa a piscar quando o nível de combustível desce abaixo de aproximadamente 3,0 L.



## Funções dos controles e instrumentos

WAU11472

### Luz de advertência de problema no motor “”

Esta luz de advertência se acende ou pisca quando um circuito elétrico que monitora o motor não estiver funcionando corretamente. Se isso ocorrer, solicite a um concessionário Yamaha para verificar o sistema de autodiagnóstico.

WAUW2752

### Luz indicadora de baixa temperatura do motor “”

A luz indicadora se acende se a temperatura do motor estiver abaixo de 20 °C. Se o veículo estiver abastecido apenas com etanol, recomendamos que seja abastecido com 3,0 L de gasolina para facilitar a próxima partida a frio.

WAUW3302

### Unidade do visor multifuncional

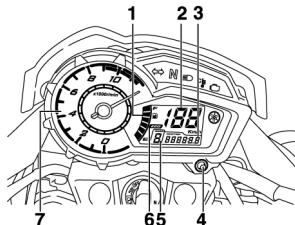

1. Medidor de combustível
2. Velocímetro
3. Visor multifuncional
4. Botão “RESET/SELECT”
5. Visor de marcha
6. Indicador de economia “ECO”
7. Tacômetro

figuração enquanto conduz pode distrair o condutor e aumentar o risco de um acidente.

A unidade do visor multifuncional é composta por:

- velocímetro
- tacômetro
- medidor de combustível
- indicador de economia
- visor de marcha
- visor multifuncional

### NOTA

Certifique-se de girar a chave para “ON” antes de utilizar o botão “RESET/SELECT”.

WWA12423

### ADVERTÊNCIA

**Certifique-se de parar o veículo antes de fazer qualquer mudança de ajuste no visor multifuncional. Mudar a con-**

# Funções dos controles e instrumentos

## Velocímetro

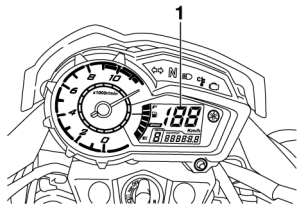

1. Velocímetro

O velocímetro mostra a velocidade de condução do veículo em quilômetros por hora (km/h).

## Tacômetro

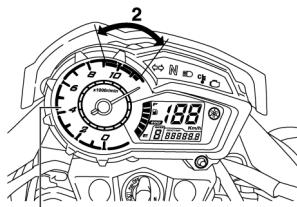

1. Tacômetro

2. Zona vermelha do tacômetro

O tacômetro elétrico permite ao condutor controlar a rotação do motor e mantê-la dentro da faixa de potência ideal. Quando a chave for girada para "ON", os segmentos do tacômetro irão até a máxima rotação do motor, retornando ao ponto zero para testar o circuito elétrico.

WCA10032

### **ATENÇÃO**

**Não opere o motor na faixa vermelha do tacômetro.**

## Faixa vermelha: acima de 9000 rpm.

## Medidor de combustível

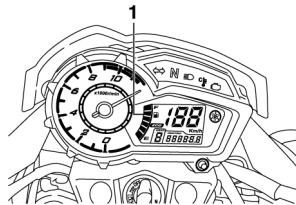

1. Medidor de combustível

O medidor de combustível indica a quantidade de combustível no tanque. Os segmentos do visor do medidor de combustível desaparecem de "F" (cheio) em direção ao "E" (vazio) quando o nível de combustível diminui. Quando o último segmento começar a piscar, reabasteça o mais rápido possível.

## Funções dos controles e instrumentos

Quando a chave for girada para “ON”, todos os segmentos do visor acendem para testar o circuito elétrico.

### NOTA

Este visor de combustível está equipado com um sistema de autodiagnóstico. Se um problema for detectado no circuito elétrico o medidor de combustível irá piscar repetidamente. Se isso ocorrer, solicite a um concessionário Yamaha que verifique o veículo.

### Indicador de economia Eco

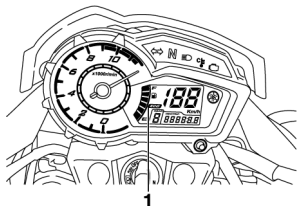

1. Indicador de economia “ECO”

Este indicador acende quando o veículo for conduzido de forma econômica e amigável ao meio ambiente. O indicador apaga quando o veículo é desligado.

### NOTA

Considere as seguintes sugestões para reduzir o consumo de combustível:

- Evite velocidades elevadas do motor durante a aceleração.
- Conduza em uma velocidade constante.
- Selecione a marcha apropriada à velocidade do veículo.

### Visor de marcha

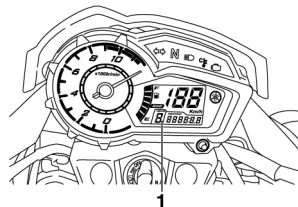

1. Visor de marcha

Este visor mostra a marcha selecionada. A posição neutro é indicada por “N” e pela luz indicadora de ponto morto.

# Funções dos controles e instrumentos

## Visor multifuncional

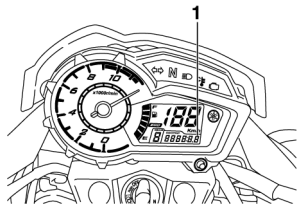

1. Visor multifuncional

O visor multifuncional é composto por:

- hodômetro
- hodômetro parcial
- hodômetro parcial da reserva de combustível
- relógio

Pressione o botão “RESET/SELECT” para alterar o visor multifuncional entre suas várias funções na seguinte ordem: hodômetro “ODO” → hodômetro parcial da reserva de combustível “F-TRIP” (quando ativado) → relógio → hodômetro parcial “TRIP” → hodômetro “ODO”.

## Hodômetro

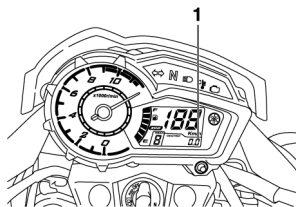

1. Hodômetro

O hodômetro mostra a distância total percorrida.

O hodômetro irá travar em 999999 km e não pode ser zerado.

## Hodômetro parcial

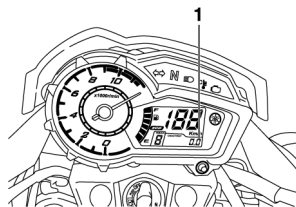

1. Hodômetro parcial

O hodômetro parcial indica a distância percorrida desde que foi zerado pela última vez. O hodômetro parcial irá reiniciar automaticamente após atingir 9999.9 km.

Para reiniciar manualmente o hodômetro parcial, pressione o botão “RESET/SELECT” por pelo menos um segundo.

## Funções dos controles e instrumentos

### Hodômetro parcial da reserva de combustível

O hodômetro parcial da reserva de combustível indica a distância percorrida desde que o último segmento do medidor de combustível começou a piscar.

Quando a quantidade de combustível no tanque atingir aproximadamente 3,0 L, o visor mudará automaticamente para o modo hodômetro parcial da reserva de combustível “F-TRIP” e começará a contar a distância percorrida a partir desse ponto.

O hodômetro parcial da reserva de combustível irá resetar e desaparecer do visor após reabastecer e conduzir por 5 km. Para reiniciar manualmente o hodômetro parcial da reserva de combustível, pressione o botão “RESET/SELECT” por pelo menos um segundo. Se o hodômetro parcial da reserva de combustível não for reiniciado manualmente, este reiniciará automaticamente após reabastecer e conduzir por 5 km.

### Relógio

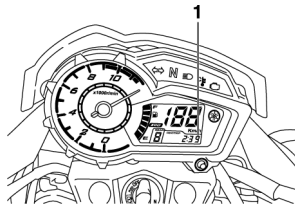

1. Relógio

Quando a chave é girada para “ON” o marcador do relógio aparece. O relógio utiliza um sistema de 12 horas.

### Para ajustar o relógio

1. Gire a chave para “ON”.
2. Pressione o botão “RESET/SELECT” por dois segundos. Os dígitos da hora começarão a piscar.
3. Utilize o botão “RESET/SELECT” para ajustar as horas.

4. Pressione o botão “RESET/SELECT” por dois segundos e os dígitos dos minutos começarão a piscar.
5. Pressione o botão “RESET/SELECT” para ajustar os minutos.
6. Pressione o botão “RESET/SELECT” por dois segundos para colocar o relógio em funcionamento.

# Funções dos controles e instrumentos

## Interruptores do guidão

### Esquerdo

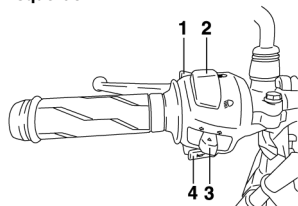

1. Interruptor de ultrapassagem “≡○”
2. Interruptor de farol alto/baixo “≡○/≡○”
3. Interruptor do pisca “↔/↔”
4. Interruptor da buzina “📢”

WAU1234M

### Direito

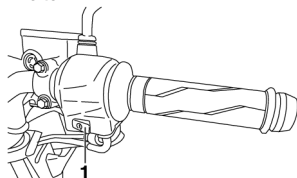

1. Interruptor de partida “🔌”

WAU12352

### Interruptor de ultrapassagem “≡○”

Pressione este interruptor para piscar o farol alto.

### NOTA

Quando o interruptor de farol alto/baixo estiver em “≡○”, o interruptor de ultrapassagem não tem efeito.

WAU12402

### Interruptor de farol alto/baixo “≡○/≡○”

≡○”

Posicione o interruptor em “≡○” para farol alto e em “≡○” para farol baixo.

WAU12461

### Interruptor do pisca “↔/↔”

Para conversões à direita, posicione o interruptor para “↔”. Para conversões à esquerda, posicione o interruptor para “↔”. Logo que liberar o interruptor, este volta à posição central. Para anular o sinal, pressione o interruptor após ele ter retornado para posição central.

WAU12501

### Interruptor da buzina “📢”

Pressione este interruptor para buzinar.

WAU12713

### Interruptor de partida “🔌”

Pressione este interruptor para ligar o motor através do motor de partida. Consulte a página 5-2 para instruções da partida antes de colocar o motor em funcionamento.

# Funções dos controles e instrumentos

WAU31642

## Manete da embreagem

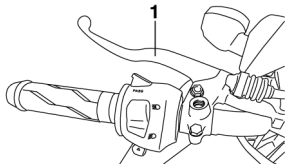

1. Manete da embreagem

O manete da embreagem está localizado no lado esquerdo do guidão. Para desengatar a embreagem, puxe o manete em direção à manopla do guidão. Para engatar a embreagem, solte o manete. O manete deve ser puxado rapidamente e solto lentamente, para proporcionar uma operação suave. O manete da embreagem está equipado com um interruptor, o qual faz parte do sistema de corte do circuito de partida. (Consulte a página 3-16.)

WAU12876

## Pedal de câmbio

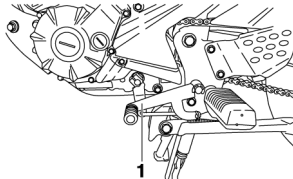

1. Pedal de câmbio

O pedal de câmbio está localizado no lado esquerdo da motocicleta. Para mudar a transmissão para uma marcha superior, mova o pedal de câmbio para cima. Para mudar a transmissão para uma marcha inferior, mova o pedal de câmbio para baixo. (Consulte a página 5-3.)

WAU12892

## Manete do freio

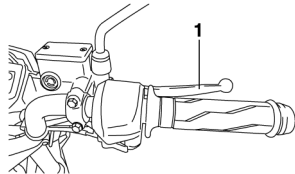

1. Manete do freio

O manete do freio está localizado no guidão do lado direito. Para acionar o freio, puxe o manete em direção à manopla do acelerador.

# Funções dos controles e instrumentos

WAUW3770

## Pedal do freio

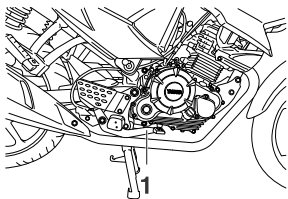

1. Pedal do freio

O pedal do freio está localizado do lado direito do veículo.

Para acionar o freio traseiro pressione o pedal do freio.

Este modelo está equipado com um sistema de freio unificado.

Ao pressionar o pedal do freio, o freio traseiro e uma parte do freio dianteiro são acionados. Para uma frenagem completa, acione o manete do freio e o pedal do freio simultaneamente.

### NOTA

- Como o sistema de freio unificado é mecânico, folga adicional pode ser sentida no manete do freio dianteiro quando o pedal do freio traseiro está sendo pressionado.
- O sistema de freio unificado não funciona quando o freio dianteiro é acionado sozinho.

WAUW1891

## Tampa do tanque de combustível

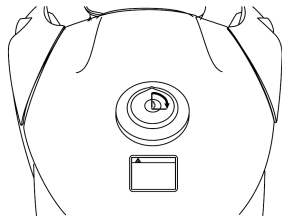

Para retirar a tampa do tanque de combustível

WCAW0091

### ATENÇÃO

Não remova o tanque de combustível. O tanque de combustível possui conexões do sistema de injeção de combustível, e portanto sua remoção



## Funções dos controles e instrumentos

**requer cuidados especiais. Solicite este serviço a um concessionário Yamaha, se necessário.**

Coloque a chave na fechadura e gire-a 1/4 de volta no sentido horário. A trava será solta e a tampa do tanque de combustível pode ser retirada.

### Para instalar a tampa do tanque de combustível

1. Coloque a tampa do tanque de combustível na abertura do tanque com a chave inserida na fechadura e com a marca “△” voltada para frente.
2. Gire a chave no sentido anti-horário para a posição original e, depois, retire-a.

### NOTA

A tampa do tanque de combustível não pode ser colocada a não ser que a chave esteja na fechadura. Além disso, a

chave não pode ser retirada se a tampa não estiver corretamente colocada e travada.

WWA10132

### ADVERTÊNCIA

**Certifique-se que a tampa do tanque de combustível esteja devidamente instalada antes de conduzir. Vazamento de combustível causa risco de incêndio.**

WAUW2771

### Combustível

Certifique-se que há combustível suficiente no tanque.

WWAW0132

### ADVERTÊNCIA

**Gasolina, etanol e seus vapores são extremamente inflamáveis. Para evitar incêndios e explosões e para reduzir o risco de ferimento ao abastecer, siga estas instruções.**

1. Antes de abastecer, desligue o motor e verifique se não há ninguém sentado sobre o veículo. Nunca abasteça enquanto estiver fumando, ou perto de faíscas, chamas, ou outras fontes de ignição como luzes dos aquecedores de água e secadores de roupa.
2. Para abastecer o tanque de combustível, certifique-se de inserir o bocal de abastecimento no tubo de abastecimento em

## Funções dos controles e instrumentos

uma profundidade suficiente para que encoste na grade metálica.

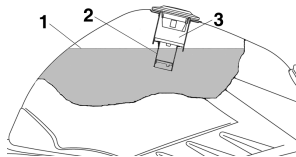

1. Nível máximo de combustível
2. Grade
3. Tubo de abastecimento do tanque de combustível

3. Não encha o tanque de combustível excessivamente. Pare de abastecer quando o combustível alcançar a base do tubo de abastecimento. Como o combustível expande quando aquecido, o calor do motor ou do sol pode causar um transbordamento de combustível do tanque. **ADVERTÊNCIA!** Evite derramar combustível no mo-

tor quente. Não abasteça o tanque de combustível além da base do tubo de abastecimento. Aquecimento do motor ou o Sol pode fazer com que o combustível expanda ou transborde do tanque.

[WWAW0161]

4. Limpe imediatamente qualquer combustível derramado.

**ATENÇÃO:** Limpe imediatamente qualquer respingo de combustível, com um pano limpo, seco e macio, pois o combustível pode deteriorar as superfícies pintadas e peças plásticas. [WCA10072]

5. Certifique-se que a tampa do tanque de combustível esteja corretamente fechada.

WWAW0141

### **⚠️ ADVERTÊNCIA**

**Gasolina e etanol são venenosos e podem causar ferimentos ou morte. Manuseie estes combustíveis com cuidado. Nunca puxe gasolina ou**

**etanol com sua boca. Se você ingerir, inalar vapor, ou gasolina e/ou etanol entrar em contato com sua pele, lave a área com água e sabão e procure um médico imediatamente. Se gasolina ou etanol cair em suas roupas, troque-as imediatamente.**

WAUW3051

#### **Combustível recomendado:**

Gasolina aditivada  
Etanol

#### **Capacidade do tanque de combustível:**

15,2 L

#### **Quantidade de combustível na reserva:**

3,0 L

**NOTA**

É possível misturar gasolina e etanol no tanque de combustível em qualquer proporção.

WCAW0150

**ATENÇÃO**

Ao dar a partida na motocicleta e a luz indicadora de baixa temperatura do motor acender, recomenda-se abastecer o tanque de combustível com no mínimo 3,0 L de gasolina para evitar dificuldades na próxima partida a frio.

WCAW0121

**ATENÇÃO**

Use somente gasolina e etanol de boa qualidade. O uso de gasolina ou etanol de má qualidade pode provocar severos danos às partes internas do motor, como nas válvulas e anéis do pistão, assim como no sistema de escape.

**ATENÇÃO**

Após o abastecimento, o sistema BlueFlex necessita de um período para reconhecimento, quando houver a troca de combustível no tanque, podendo ocasionar oscilações no funcionamento do motor. Portanto, conduza com atenção por alguns minutos até que o sistema reconheça o novo combustível utilizado.

Seu motor Yamaha foi desenvolvido para usar gasolina aditivada e/ou etanol. Se ocorrer batida (ou assovio), use uma gasolina e/ou etanol de uma marca diferente. O uso de combustível aditivado e/ou etanol estenderá a vida útil da vela de ignição e reduzirá os custos de manutenção.

**Motocicleta com falta de combustível**

Caso acabe completamente o combustível no tanque de sua motocicleta (pane seca) e você não souber qual a proporção ou tipo de combustível utilizado anteriormente, reabasteça com 50% de gasolina e 50% de etanol.

# Funções dos controles e instrumentos

## Catalisador

WAU13435

O sistema de escape contém um catalisador para reduzir as emissões de gases nocivos do escape.

WWA10863



### ADVERTÊNCIA

O sistema de escape fica quente após o funcionamento. Para prevenir incêndio ou queimaduras:

- Não estacione o veículo próximo a locais que apresentem riscos de incêndio, como grama ou outros materiais inflamáveis de fácil combustão.
- Estacione o veículo em um local onde pedestres ou crianças não toquem no sistema de escape quente.
- Certifique-se que o sistema de escape tenha esfriado antes de executar qualquer serviço de manutenção.

- Não deixe o motor em marcha lenta por mais que alguns minutos. Um longo período pode causar excesso de calor.

## Assento

WAWU0831

### Para remover o assento

1. Retire os painéis A e B. (Consulte a página 6-11.)
2. Retire os parafusos e puxe o assento para fora.

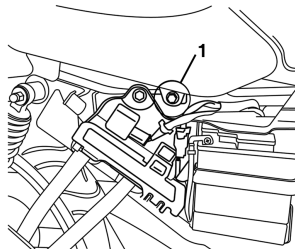

1. Parafuso

### Para instalar o assento

1. Insira a projeção da parte traseira do assento no fixador do assento, como mostrado.

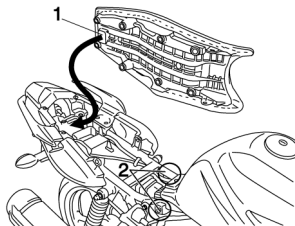

1. Projeção
2. Fixador do assento

2. Coloque o assento em sua posição original, e então aperte os parafusos.
3. Instale os painéis.

## NOTA

Certifique-se que o assento está devidamente fixado antes de conduzir.

## Ajuste dos conjuntos dos amortecedores

WAU14885

WWA10211

### ⚠ ADVERTÊNCIA

Sempre ajuste ambos os conjuntos dos amortecedores da mesma maneira, caso contrário pode resultar em dirigibilidade deficiente e perda de estabilidade.

Cada conjunto do amortecedor está equipado com um anel de ajuste da pré-carga da mola.

### ATENÇÃO

Para evitar danos no mecanismo, não tente girar além dos ajustes máximo ou mínimo.

Ajuste a pré-carga da mola como segue.

Gire o anel de ajuste na direção (a) para aumentar a pré-carga da mola.

Gire o anel de ajuste na direção (b) para diminuir a pré-carga da mola.

Alinhe a fenda apropriada do anel de ajuste com o indicador de posição no amortecedor.

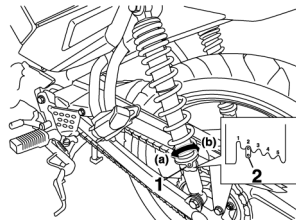

1. Anel de ajuste da pré-carga da mola
2. Indicador de posição

### Ajuste da pré-carga da mola:

Mínimo (macia):

1

Padrão:

2

Máximo (dura):

4

# Funções dos controles e instrumentos

---

WAU37491

## Cavalete lateral

O cavalete lateral está localizado no lado esquerdo do chassi. Suba ou desça o cavalete lateral com os pés enquanto segura o veículo na vertical.

WWA14191



### ADVERTÊNCIA

**A motocicleta não deve ser conduzida com o cavalete lateral estendido, nem se o cavalete lateral não puder ser devidamente recolhido (ou não ficar levantado), caso contrário o cavalete lateral pode entrar em contato com o solo e distrair o condutor, resultando numa possível perda de controle.**

---

WAU15397

## Sistema de corte do circuito de partida

Este sistema previne que o motor engatado dê partida, ao menos que o manete da embreagem esteja pressionado. Periodicamente verifique o sistema de acordo com o seguinte procedimento.

### NOTA

- Esta verificação é mais confiável se for executado com o motor aquecido.
  - Consulte as páginas 3-1 e 3-8 para informações do funcionamento dos interruptores.
-

## Funções dos controles e instrumentos

Com o motor desligado:

1. Coloque o interruptor de parada do motor na posição de marcha.
2. Gire o interruptor principal para posição 'ON'.
3. Coloque a transmissão em ponto morto.
4. Pressione o interruptor de partida.

**O motor funciona?**

↓ SIM NÃO →

5. Desligue o motor.
6. Coloque o interruptor de parada do motor na posição de marcha.
7. Coloque a transmissão em marcha.
8. Pressione o manete da embreagem.
9. Pressione o interruptor de partida.

**O motor funciona?**

↓ SIM NÃO →

O sistema está OK. **A motocicleta pode ser conduzida.**

### **⚠ ADVERTÊNCIA**

**Se um problema for notado, solicite a um concessionário Yamaha para verificar o veículo antes da condução.**

O interruptor do ponto morto pode não estar funcionando corretamente. **A motocicleta não deverá ser conduzida** até que seja inspecionada por um concessionário Yamaha.

O interruptor da embreagem pode não estar funcionando corretamente. **A motocicleta não deverá ser conduzida** até que seja inspecionada por um concessionário Yamaha.

# Para sua segurança – inspeção antes do uso

WAU15599

Inspeccione o veículo antes de cada condução, para certificar-se que está em condições de funcionamento seguro. Sempre siga os procedimentos e a tabela de inspeção e manutenção descritos no Manual do Proprietário.

WWA11152

## ADVERTÊNCIA

**Falhas na inspeção ou manutenção do veículo aumentam a possibilidade de um acidente ou dano ao equipamento. Não conduza o veículo se você achar algum problema. Se o problema não puder ser resolvido pelos procedimentos indicados neste manual, leve o veículo para ser inspecionado por um concessionário Yamaha.**

Antes de utilizar o veículo, verifique os seguintes pontos:

ITEM	INSPEÇÃO	PÁGINA
Combustível	<ul style="list-style-type: none"><li>• Verificar o nível de combustível no tanque de combustível.</li><li>• Se necessário, reabastecer.</li><li>• Verificar se a mangueira de combustível apresenta vazamentos.</li></ul>	3-11
Óleo do motor	<ul style="list-style-type: none"><li>• Verificar o nível de óleo no motor.</li><li>• Se necessário, adicionar o óleo recomendado até o nível especificado.</li><li>• Verificar se há vazamento de óleo no veículo.</li></ul>	6-14



## Para sua segurança – inspeção antes do uso

ITEM	INSPEÇÃO	PÁGINA
<b>Freio dianteiro</b>	<ul style="list-style-type: none"><li>• Verificar o funcionamento.</li><li>• Se o freio estiver mole ou borrachudo, solicitar a um concessionário Yamaha que sangre o sistema hidráulico.</li><li>• Verificar se as pastilhas do freio apresentam desgaste.</li><li>• Se necessário, substituir.</li><li>• Verificar o nível de fluido no reservatório.</li><li>• Se necessário, adicionar fluido de freio recomendado até o nível especificado.</li><li>• Verificar se há vazamento no sistema hidráulico.</li></ul>	6-26, 6-27
<b>Freio traseiro</b>	<ul style="list-style-type: none"><li>• Verificar o funcionamento.</li><li>• Verificar a folga do pedal do freio.</li><li>• Ajustar, se necessário.</li></ul>	6-24, 6-26
<b>Embreagem</b>	<ul style="list-style-type: none"><li>• Verificar o funcionamento.</li><li>• Se necessário, lubrificar o cabo.</li><li>• Verificar a folga do manete.</li><li>• Se necessário, ajustar.</li></ul>	6-23
<b>Manopla do acelerador</b>	<ul style="list-style-type: none"><li>• Certificar-se que o funcionamento está suave.</li><li>• Verificar a folga da manopla do acelerador.</li><li>• Se necessário, solicitar a um concessionário Yamaha para ajustar a folga da manopla do acelerador e lubrificar o cabo e o alojamento da manopla.</li></ul>	6-20, 6-31

## Para sua segurança – inspeção antes do uso

ITEM	INSPEÇÃO	PÁGINA
<b>Cabos de comando</b>	<ul style="list-style-type: none"><li>• Certificar-se que o funcionamento está suave.</li><li>• Se necessário, lubrificar.</li></ul>	6-31
<b>Corrente de transmissão</b>	<ul style="list-style-type: none"><li>• Verificar a folga da corrente.</li><li>• Se necessário, ajustar.</li><li>• Verificar o estado da corrente.</li><li>• Se necessário, lubrificar.</li></ul>	6-28, 6-30
<b>Rodas e pneus</b>	<ul style="list-style-type: none"><li>• Verificar se apresentam danos.</li><li>• Verificar o estado dos pneus e a profundidade do sulco.</li><li>• Verificar a pressão do ar.</li><li>• Se necessário, corrigir.</li></ul>	6-21, 6-23
<b>Pedais de freio e câmbio</b>	<ul style="list-style-type: none"><li>• Certificar-se que a operação está suave.</li><li>• Se necessário, lubrificar os pontos de articulação.</li></ul>	6-32
<b>Manetes do freio e da embreagem</b>	<ul style="list-style-type: none"><li>• Certificar-se que o funcionamento está suave.</li><li>• Se necessário, lubrificar os pontos de articulação dos manetes.</li></ul>	6-31
<b>Fixadores do chassi</b>	<ul style="list-style-type: none"><li>• Certificar-se que todas as porcas e parafusos estão devidamente apertados.</li><li>• Se necessário, apertar.</li></ul>	—
<b>Instrumentos, luzes, piscas e interruptores</b>	<ul style="list-style-type: none"><li>• Verificar o funcionamento.</li><li>• Se necessário, corrigir.</li></ul>	—

# Pontos importantes sobre a condução e operação

WAU15952

Leia atentamente o Manual do Proprietário para se familiarizar com todos os controles. Se houver algum controle ou função que você não entendeu, pergunte ao seu concessionário Yamaha.

WWA10272

## ADVERTÊNCIA

**Falha na familiarização dos comandos pode causar a perda de controle, e consequentemente riscos de acidente e danos pessoais.**

WAU16831

## Amaciamento do motor

O período mais importante na vida útil de seu motor é aquele que vai de 0 km a 1000 km. Por este motivo, você deve ler cuidadosamente este manual.

Como o motor é novo, não coloque uma carga excessiva nele pelos primeiros 1000 km. As diversas peças do motor entram em atrito e desgastam-se entre si, ocorrendo uma junção perfeita. Durante este período, deve-se evitar o uso prolongado do motor a uma aceleração alta, ou em qualquer condição que possa resultar em um superaquecimento do motor.

WAU16883

## 0–150 km

Evite operação prolongada acima de 5000 rpm.

Após cada hora de operação, pare o motor e deixe-o esfriar por cinco a dez minutos.

Varie a velocidade periodicamente. Não opere o motor em uma posição fixa do acelerador por muito tempo.

## 150–500 km

Evite operação prolongada acima de 6000 rpm.

Aumente a velocidade do motor livremente através das marchas, mas não utilize aceleração total em momento algum.

## 500–1000 km

Evite operação prolongada com aceleração total.

Evite operação prolongada acima de 7500 rpm. **ATENÇÃO: Após 1000 km de utilização, o óleo do motor deve ser trocado e o cartucho ou elemento do filtro substituído.** [WCA10303]

## Após 1000 km

O veículo agora pode ser conduzido normalmente.

# Pontos importantes sobre a condução e operação

---

WCA10311

## **ATENÇÃO**

- Mantenha a velocidade do motor fora da zona vermelha do tacômetro.
  - Caso ocorra qualquer problema no motor durante o período de amaciamento, solicite imediatamente para um concessionário Yamaha verificar o veículo.
- 

WAU54462

## **Partida no motor**

Para que o sistema de corte do circuito de partida permita a partida, verifique as seguintes condições:

- a transmissão está em ponto morto ou
- a transmissão está engatada com o manete da embreagem acionado.

### Para dar partida no motor

1. Ligue o interruptor principal e posicione o interruptor de parada do motor na posição de partida.
2. Confirme se as luzes indicadoras e de advertência acendem por alguns segundos e depois apagam. (Consulte a página 3-2.)

### **NOTA**

Não dê partida no motor se a luz de advertência de problema no motor permanecer acesa.

---

WCA26710

## **ATENÇÃO**

**Não continue a conduzir o veículo se a luz de advertência permanecer acesa. Solicite a um concessionário Yamaha para verificar o veículo.**

---

3. Coloque a transmissão na posição de ponto morto.
4. Dê partida no motor pressionando o interruptor de partida.
5. Solte o interruptor de partida quando o motor der partida, ou após 5 segundos. Aguarde 10 segundos antes de pressionar o interruptor novamente para permitir o reestabelecimento da tensão da bateria.

WCA11043

## **ATENÇÃO**

**Para uma maior vida útil do motor, nunca acelere fortemente quando o motor ainda estiver frio!**

---

## Transmissão

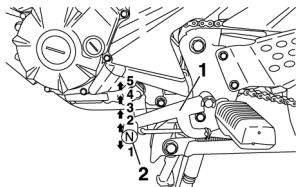

1. Pedal de câmbio
2. Posição do ponto morto

A transmissão permite que você utilize a máxima potência disponível no motor para partida, aceleração, subidas, etc. As posições das marchas são mostradas na ilustração.

### NOTA

Para colocar a transmissão em ponto morto (**N**), pressione o pedal de câmbio para baixo repetidamente até atingir o fim do curso, então, suba levemente uma posição.

### ATENÇÃO

- Mesmo com a transmissão em ponto morto, não conduza a motocicleta com o motor desligado e não a reboque durante longas distâncias. A transmissão é devidamente lubrificada apenas quando o motor está funcionando. Uma lubrificação inadequada poderá danificar a transmissão.
- Utilize sempre a embreagem para mudar de marcha de modo a evitar danos no motor, na transmissão e no sistema de transmissão, pois não foram projetadas para suportar o choque de uma mudança de velocidade forçada.

## Dicas para diminuir o consumo de combustível

O consumo de combustível de sua motocicleta depende em grande parte do seu estilo de condução. Considere as seguintes dicas para diminuir o consumo de combustível:

- Aumente as marchas gradualmente e evite velocidades elevadas do motor durante a aceleração.
- Não acelere o motor enquanto reduz a velocidade e evite acelerações bruscas no motor sem carga.
- Desligue o motor ao invés de deixá-lo no ponto morto por um longo intervalo de tempo (ex.: em congestionamentos, semáforos ou intersecções).

# Pontos importantes sobre a condução e operação

---

WAU17214

## Estacionamento

Quando estacionar, desligue o motor e remova a chave do interruptor principal.

WWA10312



### ADVERTÊNCIA

- Como o motor e o sistema de escape podem ficar muito quentes, estacione num local onde não haja probabilidade de pedestres ou de crianças tocarem nessas peças e sofrerem queimaduras.
  - Não estacione em declives ou em pisos macios, caso contrário o veículo pode tombar, aumentando o risco de vazamento de combustível e incêndio.
  - Não estacione próximo a grama ou outros materiais inflamáveis que podem pegar fogo.
-

WAU17246

Inspeção periódica, ajuste e lubrificação conservarão seu veículo em condições de segurança e de máxima eficiência. Segurança é uma obrigação do proprietário/conductor do veículo. Os pontos mais importantes de inspeção do veículo, ajuste e lubrificação estão explicados nas páginas seguintes.

Os intervalos dados nas tabelas de manutenção periódica devem ser considerados simplesmente como um guia geral em condições normais de pilotagem. Entretanto, dependendo do clima, terreno, localização geográfica e uso individual, os intervalos de manutenção devem ser mais curtos.

WWA10322

## ADVERTÊNCIA

Falha na manutenção do veículo ou uma manutenção incorreta, pode aumentar o risco de ferimentos ou danos durante o serviço ou enquanto utiliza o veículo. Caso você não esteja familiarizado com a manutenção

do veículo, solicite a um concessionário Yamaha para executar o serviço.

WWA15123

## ADVERTÊNCIA

Desligue o motor quando executar uma manutenção, a menos que esteja especificado o contrário.

- Um motor funcionando tem partes móveis que podem prender sua roupa ou partes do seu corpo e peças elétricas que podem causar choque ou incêndio.
- Deixar o motor funcionando enquanto executa um serviço pode causar ferimentos nos olhos, queimaduras, incêndio ou envenenamento por monóxido de carbono – possivelmente, causando morte. Consulte a página 1-3 para mais informações sobre monóxido de carbono.

WWA15461

## ADVERTÊNCIA

Discos do freio, pinças, tambores, e revestimentos podem tornar-se muito quentes durante o uso. Para evitar possíveis queimaduras, deixe os componentes do freio esfriarem antes de tocá-los.

# Manutenção periódica e ajuste

---

WAU85230

## Kit de ferramentas

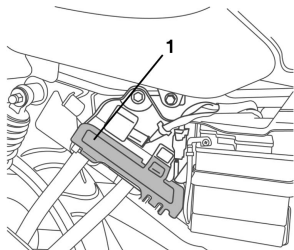

### 1. Kit de ferramentas

O kit de ferramentas está localizado conforme mostrado.

As informações incluídas neste manual e as ferramentas fornecidas no kit de ferramentas irão auxiliá-lo na execução de manutenção preventiva e pequenos reparos. Entretanto, um torquímetro e outras ferramentas são necessárias para realizar corretamente alguns serviços de manutenção.

### NOTA

Caso não tenha as ferramentas ou experiência exigidas para um serviço em especial, solicite a execução a um concessionário Yamaha.

---



# Manutenção periódica e ajuste

WAW46893

WWAW0081

## ADVERTÊNCIA

Para a segurança do condutor, é muito importante seguir as instruções da tabela de manutenção e lubrificação periódica, respeitando os intervalos determinados e de acordo com o uso individual.

### NOTA

- As verificações devem ser efetuadas a cada 5.000 km ou a cada 6 meses, exceto se for efetuada uma manutenção com base na quilometragem percorrida.
- A partir dos 15.000 km, repita os intervalos de manutenção começando de 5.000 km.
- Os itens marcados com um asterisco devem ser efetuados por um concessionário Yamaha, devido à necessidade de ferramentas especiais, dados e capacidade técnica.

WAWU4461

## Tabela de manutenção periódica para o sistema de controle de emissões

NO.	ITEM	TRABALHO DE VERIFICAÇÃO OU MANUTENÇÃO	LEITURA DO HODÔMETRO			A CADA 5.000 KM OU 6 MESES
			1.000 km ou 6 meses	5.000 km ou 12 meses	10.000 km ou 18 meses	
1	*	Mangueira de combustível		√	√	√

## Manutenção periódica e ajuste

NO.	ITEM	TRABALHO DE VERIFICAÇÃO OU MANUTENÇÃO	LEITURA DO HODÔMETRO			A CADA 5.000 KM OU 6 MESES
			1.000 km ou 6 meses	5.000 km ou 12 meses	10.000 km ou 18 meses	
2	*	Filtro de combustível (externo)	• Substituir.	A cada 15.000 km		
3		Vela de ignição	• Verificar a condição. • Limpar e recalibrar.	√	√	√
			• Substituir.	A cada 10.000 km		
4	*	Válvulas	• Verificar a folga das válvulas. • Ajustar.	√	√	√
5	*	Injeção eletrônica	• Ajustar a marcha lenta do motor.	√	√	√
6	*	Silenciador e tubo de escape	• Verificar o aperto dos parafusos de fixação e da abraçadeira.	√	√	√

# Manutenção periódica e ajuste

WAUW4501

## Manutenção geral e tabela de lubrificação

NO.	ITEM	TRABALHO DE VERIFICAÇÃO OU MANUTENÇÃO	LEITURA DO HODÔMETRO			A CADA 5.000 KM OU 6 MESES
			1.000 km ou 6 meses	5.000 km ou 12 meses	10.000 km ou 18 meses	
1	Elemento do filtro de ar	• Limpar.		√	√	√
		• Trocar.	A cada 15.000 km			
2	Mangueira de verificação do filtro de ar	• Limpar.	√	√	√	√
3	Embreagem	• Verificar o funcionamento. • Ajustar.	√	√	√	√
4	* Freio dianteiro	• Verificar o funcionamento, nível do fluido e se existem vazamentos de fluido no veículo.	√	√	√	√
		• Trocar as pastilhas do freio.	Sempre que estiverem gastas até o limite			
5	* Freio traseiro	• Verificar o funcionamento e ajustar a folga do pedal do freio.	√	√	√	√
		• Substituir as sapatas do freio.	Sempre que estiverem gastas até o limite			

## Manutenção periódica e ajuste

NO.	ITEM	TRABALHO DE VERIFICAÇÃO OU MANUTENÇÃO	LEITURA DO HODÔMETRO			A CADA 5.000 KM OU 6 MESES
			1.000 km ou 6 meses	5.000 km ou 12 meses	10.000 km ou 18 meses	
6	*	<b>Mangueira do freio</b> <ul style="list-style-type: none"> <li>• Verificar se há rachaduras ou danos.</li> <li>• Verificar se a passagem e a fixação estão corretas.</li> </ul>		√	√	√
			<ul style="list-style-type: none"> <li>• Substituir.</li> </ul>	A cada 4 anos		
7	*	<b>Fluido de freio</b> <ul style="list-style-type: none"> <li>• Trocar.</li> </ul>	A cada 2 anos			
8	*	<b>Rodas</b> <ul style="list-style-type: none"> <li>• Verificar se apresentam desgastes ou danos.</li> </ul>	√	√	√	√
9	*	<b>Pneus</b> <ul style="list-style-type: none"> <li>• Verificar a profundidade do sulco e se há danos.</li> <li>• Substituir se necessário.</li> <li>• Verificar a pressão de ar.</li> <li>• Corrigir se necessário.</li> </ul>		√	√	√
10	*	<b>Rolamentos da roda</b> <ul style="list-style-type: none"> <li>• Verificar a folga e desgaste dos rolamentos.</li> </ul>		√	√	√

## Manutenção periódica e ajuste

NO.	ITEM	TRABALHO DE VERIFICAÇÃO OU MANUTENÇÃO	LEITURA DO HODÔMETRO			A CADA 5.000 KM OU 6 MESES
			1.000 km ou 6 meses	5.000 km ou 12 meses	10.000 km ou 18 meses	
11	*	<b>Balança traseira</b>	<ul style="list-style-type: none"> <li>• Verificar o funcionamento e se há folga excessiva.</li> </ul>	√	√	√
			<ul style="list-style-type: none"> <li>• Lubrificar com graxa à base de sabão de lítio.</li> </ul>	A cada 15.000 km		
12		<b>Corrente de transmissão</b>	<ul style="list-style-type: none"> <li>• Verificar a folga da corrente, alinhamento e condição.</li> <li>• Ajustar e lubrificar a corrente com óleo de motor.</li> </ul>	A cada 500 km e depois de lavar a motocicleta ou conduzir na chuva		
13	*	<b>Rolamentos da direção</b>	<ul style="list-style-type: none"> <li>• Verificar a folga do rolamento e a aspereza da direção.</li> </ul>	√	√	√
			<ul style="list-style-type: none"> <li>• Lubrificar com graxa à base de sabão de lítio.</li> </ul>	A cada 15.000 km		
14	*	<b>Fixações do chassi</b>	<ul style="list-style-type: none"> <li>• Certificar-se que todas as porcas, cupilhas e parafusos estão devidamente apertados.</li> </ul>	√	√	√

## Manutenção periódica e ajuste

NO.	ITEM	TRABALHO DE VERIFICAÇÃO OU MANUTENÇÃO	LEITURA DO HODÔMETRO			A CADA 5.000 KM OU 6 MESES	
			1.000 km ou 6 meses	5.000 km ou 12 meses	10.000 km ou 18 meses		
15	*	<b>Sistema de freio unificado</b>	• Verificar a folga do cabo do freio, e ajustar se necessário.	√	√	√	
			• Lubrificar o link de articulação do pedal do freio com graxa à base de sabão de lítio.		√	√	√
16	*	<b>Eixo articulado do manete do freio</b>	• Lubrificar com graxa de silicone.		√	√	√
17		<b>Eixo articulado do pedal do freio</b>	• Lubrificar com graxa à base de sabão de lítio.		√	√	√
18		<b>Eixo articulado do manete da embreagem</b>	• Lubrificar com graxa à base de sabão de lítio.		√	√	√
19		<b>Eixo articulado do pedal de câmbio</b>	• Lubrificar com graxa à base de sabão de lítio.		√	√	√

## Manutenção periódica e ajuste

NO.	ITEM	TRABALHO DE VERIFICAÇÃO OU MANUTENÇÃO	LEITURA DO HODÔMETRO			A CADA 5.000 KM OU 6 MESES
			1.000 km ou 6 meses	5.000 km ou 12 meses	10.000 km ou 18 meses	
20	Cavalete lateral, cavalete central	<ul style="list-style-type: none"> <li>• Verificar o funcionamento.</li> <li>• Lubrificar.</li> </ul>		√	√	√
21	* Garfo dianteiro	<ul style="list-style-type: none"> <li>• Verificar o funcionamento e se há vazamento de óleo.</li> </ul>		√	√	√
22	* Amortecedor traseiro	<ul style="list-style-type: none"> <li>• Verificar o funcionamento e se há vazamento de óleo.</li> </ul>		√	√	√
23	Óleo do motor	<ul style="list-style-type: none"> <li>• Trocar.</li> <li>• Verificar o nível de óleo e se há vazamentos.</li> </ul>	√	√	√	√
24	Elemento do filtro de óleo	<ul style="list-style-type: none"> <li>• Substituir.</li> </ul>	√		√	
25	* Interruptores dos freios dianteiro e traseiro	<ul style="list-style-type: none"> <li>• Verificar o funcionamento.</li> </ul>	√	√	√	√
26	Cabos e peças móveis	<ul style="list-style-type: none"> <li>• Lubrificar.</li> </ul>		√	√	√

## Manutenção periódica e ajuste

NO.	ITEM	TRABALHO DE VERIFICAÇÃO OU MANUTENÇÃO	LEITURA DO HODÔMETRO			A CADA 5.000 KM OU 6 MESES
			1.000 km ou 6 meses	5.000 km ou 12 meses	10.000 km ou 18 meses	
27	*	<b>Manopla do acelerador</b> <ul style="list-style-type: none"><li>• Verificar o funcionamento.</li><li>• Verificar a folga da manopla do acelerador e ajustar, se necessário.</li><li>• Lubrificar o cabo e o alojamento da manopla.</li></ul>		√	√	√
28	*	<b>Luzes, piscas e interruptores</b> <ul style="list-style-type: none"><li>• Verificar o funcionamento.</li><li>• Ajustar o fecho do farol.</li></ul>	√	√	√	√

WAU18662

### NOTA

- O filtro de ar precisa ser inspecionado com mais frequência se conduzir em áreas com muita poeira ou umidade.
- Serviços do freio hidráulico
  - Verificar regularmente e se necessário, corrigir o nível do fluido de freio.
  - A cada dois anos, substituir os componentes internos do cilindro mestre do freio e da pinça do freio, e trocar o fluido.
  - Substituir as mangueiras do freio a cada quatro anos ou se apresentarem rachaduras ou danos.



WAU18724

## Remoção e instalação da carenagem e painéis

A carenagem e os painéis mostrados precisam ser removidos para executar alguns dos trabalhos de manutenção descritos neste capítulo. Consulte esta seção cada vez que a carenagem ou um painel precisar ser removido e instalado.

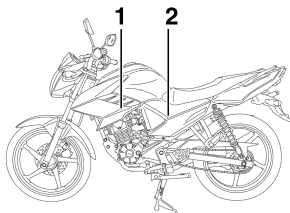

1. Carenagem B
2. Painel B

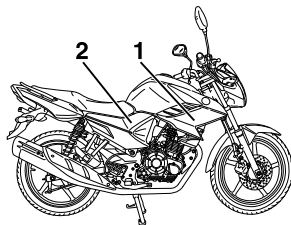

1. Carenagem A
2. Painel A

### Carenagem A e B

WAU37711

#### Para remover a carenagem

Retire os parafusos conforme mostrado e então retire a carenagem.

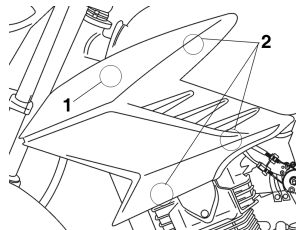

1. Parafuso
2. Fixador rápido

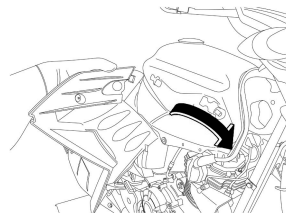

# Manutenção periódica e ajuste

## Para instalar a carenagem

Coloque a carenagem em sua posição original e então instale os parafusos.

WAU57040

## **Panel A**

### Para retirar o painel

1. Insira a chave na trava, e então gire-a em sentido horário.
2. Puxe o painel para fora como mostrado.

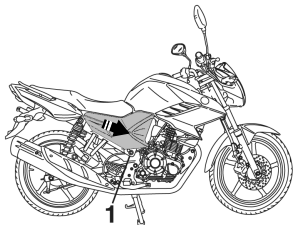

1. Trava do painel

## Para instalar o painel

1. Coloque o painel em sua posição original.
2. Insira a chave, gire-a em sentido anti-horário e então retire a chave.

## **Panel B**

### Para retirar o painel

Remova o parafuso, e então puxe o painel para fora como mostrado.

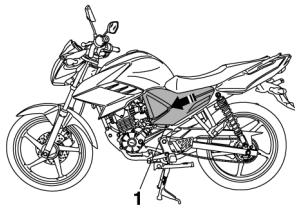

1. Parafuso

### Para instalar o painel

Coloque o painel em sua posição original, e então instale o parafuso.

WAUW3310

## **Verificação da vela de ignição**

A vela de ignição é um componente importante para o motor e é fácil de ser verificada. Como o calor e os depósitos desgastam lentamente qualquer vela, esta deve ser removida e verificada de acordo com a tabela de manutenção e lubrificação periódica. Além disso, a condição da vela pode indicar a condição do motor.

## **Remoção da vela de ignição**

1. Remova a capa do Y.R.C.S. (Sistema Forçado de Refrigeração) removendo os parafusos e então, retire o cachimbo da vela.

## Manutenção periódica e ajuste

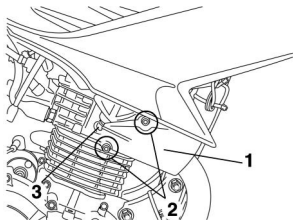

1. Tampa do Y.R.C.S (Sistema Forçado de Refrigeração)
  2. Parafuso
  3. Cachimbo da vela de ignição
2. Retire a vela como mostrado, com a chave de vela incluída no kit de ferramentas do proprietário.

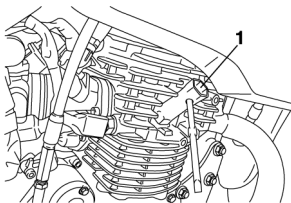

1. Chave de vela

### Verificação da vela

1. Verifique se o isolador de porcelana em torno do eletrodo central apresenta uma cor marrom claro (a cor ideal quando o veículo funciona normalmente).

### NOTA

Se a vela apresentar uma cor diferente, o motor pode estar com defeito. Não tente diagnosticar esse problema sozinho. Em vez disso, solicite a um concessionário Yamaha para verificar o veículo.

2. Verifique a eventual corrosão do eletrodo e o acúmulo excessivo de carvão ou outros depósitos na vela e substitua-a, se necessário.

**Vela de ignição especificada:**  
NGK/MR8D

3. Meça a folga da vela com um calibrador de lâminas e, se necessário, ajuste a folga de acordo com a especificação.

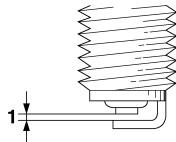

1. Folga da vela de ignição

# Manutenção periódica e ajuste

---

**Folga da vela de ignição:**  
0,8–0,9 mm

## Instalação da vela de ignição

1. Limpe a superfície da junta da vela e sua superfície de contato e então, limpe qualquer fuligem nas roscas da vela.
2. Instale a vela com a chave de vela, e então aperte-a com o torque especificado.

**Torque de aperto:**  
Vela de ignição:  
1,25 kgf·m (12,5 N·m)

## NOTA

Se não houver um torquímetro disponível ao colocar a vela, um bom cálculo do torque correto é 1/4–1/2 de volta após o aperto manual. Entretanto, a vela deve ser apertada com o torque especificado assim que possível.

---

3. Instale o cachimbo da vela.
4. Instale a capa do Y.R.C.S. (Sistema Forçado de Refrigeração), instalando os parafusos.

WAUW014C

## Óleo do motor e elemento do filtro de óleo

O nível do óleo do motor deve ser verificado antes de cada condução. Além disso, o óleo deve ser trocado e o elemento do filtro de óleo substituído nos intervalos especificados na tabela de manutenção e lubrificação periódica.

## Para verificar o nível do óleo do motor

1. Coloque o veículo em uma superfície plana e segure-o em posição vertical. Uma leve inclinação pode resultar em uma falsa leitura.
2. Dê partida no motor, aqueça-o por vários minutos, e depois desligue-o.
3. Aguarde alguns minutos até que o óleo assente, retire a tampa de abastecimento do óleo, limpe a vareta e insira-a novamente no orifício de abastecimento (sem rosqueá-la), e então remova-a

## Manutenção periódica e ajuste

novamente para verificar o nível do óleo. **ADVERTÊNCIA! Nunca retire a tampa de abastecimento do reservatório de óleo do motor depois de uma utilização em alta velocidade, caso contrário o óleo do motor quente pode espirrar e causar danos ou ferimentos. Aguarde sempre que o óleo do motor esfrie suficientemente antes de retirar a tampa de abastecimento do reservatório de óleo.** [WWA17640]  
**ATENÇÃO: Não conduza a motocicleta até ter a certeza de que o nível de óleo do motor é suficiente.** [WCA10012]

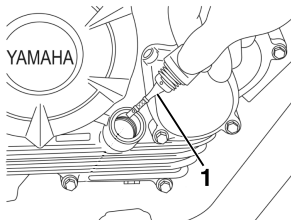

1. Vareta

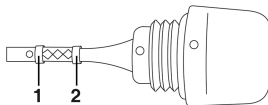

1. Marca do nível mínimo
2. Marca de nível máximo

### NOTA

O óleo do motor deve estar entre as marcas de nível mínimo e máximo.

4. Se o óleo do motor estiver abaixo da marca de nível mínimo, adicione óleo suficiente do tipo recomendado até atingir o nível correto.
5. Instale a tampa de abastecimento do óleo.

### Para trocar o óleo do motor (com ou sem a substituição do elemento do filtro de óleo)

1. Dê partida no motor, aqueça-o por vários minutos, e então desligue-o.
2. Coloque um recipiente embaixo do motor para coletar o óleo usado.
3. Retire a tampa de abastecimento do óleo do motor e o parafuso de dreno para drenar o óleo do cárter.

## Manutenção periódica e ajuste

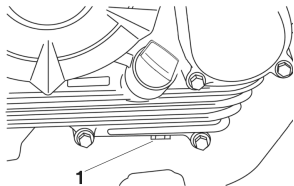

1. Parafuso de dreno do óleo do motor

4. Verifique se há danos na arruela e substitua-a, se necessário.

### NOTA

Pule as etapas 5–7 se o elemento do filtro de óleo não for substituído.

5. Retire a tampa do elemento do filtro de óleo, removendo os parafusos.

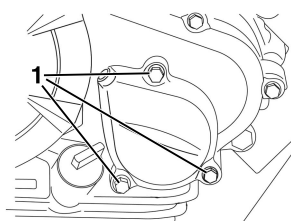

1. Parafuso da tampa do elemento do filtro de óleo

6. Remova e substitua o elemento do filtro de óleo e o O-ring.

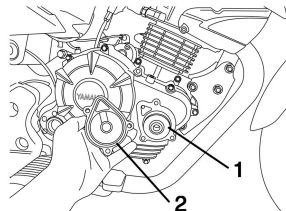

1. Elemento do filtro de óleo  
2. O-ring

7. Instale a tampa do elemento do filtro de óleo, instalando os parafusos, e aperte-os com o torque especificado.

### Torque de aperto:

Parafuso da tampa do elemento do filtro de óleo:  
1,0 kgf·m (10 N·m)

**NOTA**

Certifique-se que o O-ring está devidamente assentado.

8. Instale o parafuso de dreno do óleo e então aperte-o com o torque especificado.

**Torque de aperto:**

Parafuso de dreno do óleo do motor:  
2,0 kgf·m (20 N·m)

9. Reabasteça com a quantidade especificada do óleo de motor recomendado, e então instale e aperte a tampa de abastecimento do óleo.

**Óleo de motor recomendado:**

Consulte a página 8-1.

**Quantidade de óleo:**

Troca de óleo:

1,00 L

Com remoção do filtro de óleo:

1,10 L

WCAW0033

**ATENÇÃO**

- Para evitar que a embreagem patine (uma vez que o óleo do motor também lubrifica a embreagem), não misture qualquer aditivo químico. Não utilize óleos com a especificação “CD” para diesel. Certifique-se que a especificação do óleo do motor não contém aditivos redutores de atrito.
- Certifique-se de que nenhum material estranho entre na carcaça.

**ATENÇÃO**

Após trocar o óleo do motor, certifique-se de checar a pressão do óleo conforme descrito abaixo.

10. Retire o parafuso de sangria, dê partida no motor e mantenha-o em marcha lenta até o óleo fluir. Se o óleo não sair pelo orifício de sangria após vários minutos, desligue o motor imediatamente e solicite a inspeção de uma concessionária Yamaha.



1. Parafuso de sangria

# Manutenção periódica e ajuste

11. Após verificar a pressão do óleo, aperte o parafuso de sangria com o torque especificado.

## Torque de aperto:

Parafuso de sangria:  
0,7 kgf·m (7 N·m)

12. Dê partida no motor, e então deixe-o em marcha lenta por vários minutos enquanto verifica se há vazamento de óleo. Se houver vazamento, desligue imediatamente o motor e verifique a causa.
13. Desligue o motor, verifique o nível do óleo e corrija, se necessário.

WAUW3321

## Limpeza do elemento do filtro de ar e da mangueira de verificação

O elemento do filtro de ar deve ser limpo nos intervalos especificados na tabela de manutenção e lubrificação periódica. Limpe o elemento do filtro de ar com mais frequência se conduzir em condições anormais de umidade ou poeira. Além disso, a mangueira de verificação do filtro de ar deve ser verificada com frequência e limpa se necessário.

### Para limpar o elemento do filtro de ar

1. Remova o painel B. (Consulte a página 6-11.)
2. Remova a tampa da caixa do filtro de ar retirando os parafusos, e então puxe o elemento do filtro de ar para fora.

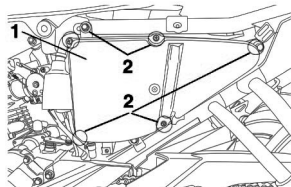

1. Tampa da caixa do filtro de ar  
2. Parafuso

3. Bata levemente o elemento do filtro de ar para remover a sujeira e poeira, e então assopre a sujeira remanescente com ar comprimido, como mostrado.

## NOTA

Se o elemento do filtro de ar estiver danificado, substitua-o.



## Manutenção periódica e ajuste

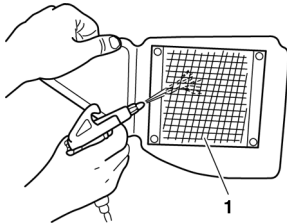

1. Tela do elemento do filtro de ar

4. Insira o elemento do filtro de ar na caixa do filtro de ar.

**ATENÇÃO:** Certifique-se de que o elemento do filtro de ar está devidamente fixado na caixa do filtro de ar. O motor nunca deve ser colocado em funcionamento sem o elemento do filtro de ar instalado, caso contrário o(s) pistão(ões) e/ou cilindro(s) podem desgastar-se excessivamente.

[WCA10482]

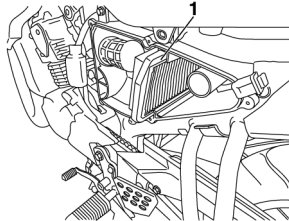

1. Elemento do filtro de ar

5. Instale a tampa da caixa do filtro de ar instalando os parafusos.  
6. Instale o painel.

### Para limpar a mangueira de verificação do filtro de ar

1. Remova o painel B. (Consulte a página 6-11.)  
2. Verifique se há acúmulo de sujeira ou água na mangueira ao lado da caixa do filtro de ar.

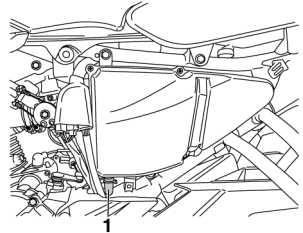

1. Mangueira de verificação do filtro de ar

3. Se houver sujeira, água ou óleo visível, retire a mangueira, limpe e então a instale na posição original.  
4. Instale o painel.

# Manutenção periódica e ajuste

WAU34302

## Ajuste da marcha lenta do motor

A marcha lenta do motor deve ser verificada e, se necessário, ajustada conforme os intervalos especificados na tabela de manutenção e lubrificação periódica.

O motor deve estar aquecido antes de efetuar este ajuste.

Verifique a marcha lenta do motor e, se necessário, ajuste-a de acordo com a especificação, girando o parafuso de ajuste da marcha lenta. Para aumentar a marcha lenta do motor, gire o parafuso na direção (a). Para diminuir a marcha lenta do motor, gire o parafuso de ajuste na direção (b).

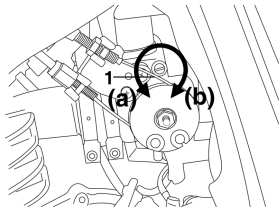

1. Parafuso de ajuste da marcha lenta

**Marcha lenta do motor:**  
1300–1500 rpm

### NOTA

Se a marcha lenta do motor não puder ser obtida conforme descrito acima, solicite a um concessionário Yamaha para efetuar o ajuste.

WAU21386

## Verificação da folga da manopla do acelerador

Meça a folga da manopla do acelerador conforme mostrado.

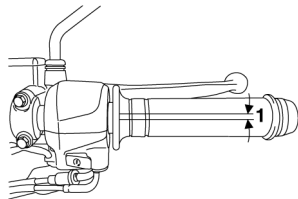

1. Folga da manopla do acelerador

**Folga da manopla do acelerador:**  
3,0–5,0 mm

Verifique periodicamente a folga da manopla do acelerador e, se necessário, solicite a um concessionário Yamaha para efetuar o ajuste.

WAU21403

## Folga das válvulas

As válvulas são um componente importante do motor, e uma vez que a folga das válvulas se alteram com o uso, devem ser verificadas e ajustadas nos intervalos especificados na tabela de manutenção periódica. Válvulas não ajustadas podem resultar em uma mistura de ar-combustível inadequada, ruído do motor, e por fim causar danos ao motor. Para evitar que isto ocorra, solicite ao seu concessionário Yamaha que verifique e ajuste a folga das válvulas em intervalos regulares.

### NOTA

Este serviço deve ser realizado quando o motor estiver frio.

WAWU3352

## Pneus

Os pneus são o único contato entre o veículo e o solo. A segurança em qualquer condição de pilotagem depende de uma área relativamente pequena de contato com o solo. Portanto, é essencial sempre manter os pneus em boas condições e substituí-los no período adequado pelos pneus especificados.

### Pressão do ar do pneu

A pressão do ar do pneu deve ser verificada, e se necessário, ajustada antes de cada pilotagem.

WWA10504



**O funcionamento do veículo com a pressão incorreta do pneu pode causar acidente grave ou morte por perda de controle.**

- **A pressão de ar deve ser verificada e ajustada com os pneus frios (ex., quando a temperatura do pneu estiver igual à temperatura ambiente).**

- **A pressão de ar do pneu deve ser ajustada de acordo com a velocidade de condução e com o peso total do condutor, passageiro, carga e acessórios, aprovados para esse modelo.**

### Pressão de ar do pneu (medido com os pneus frios):

#### 1 pessoa:

Dianteiro:

175 kPa (25 psi)

Traseiro:

200 kPa (29 psi)

#### 2 pessoas:

Dianteiro:

175 kPa (25 psi)

Traseiro:

225 kPa (33 psi)

### Carga máxima:

Veículo:

170 kg

A carga máxima do veículo é a combinação do peso do condutor, passageiro, carga e quaisquer acessórios.

# Manutenção periódica e ajuste

WWA10512

## **⚠️ ADVERTÊNCIA**

**Nunca sobrecarregue seu veículo. A condução de um veículo sobrecarregado pode causar um acidente.**

### Inspeção do pneu

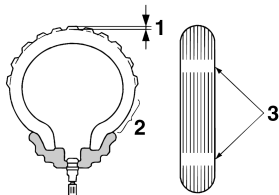

1. Profundidade do sulco
2. Parede lateral
3. Indicador de desgaste

Os pneus devem ser verificados antes de cada pilotagem. Se um pneu apresentar linhas transversais (profundidade mínima do sulco), se o pneu estiver com um prego ou fragmentos de vidro

encravado, ou se as paredes laterais estiverem rachadas, solicite a um concessionário Yamaha para substituir o pneu imediatamente.

**Profundidade mínima do sulco do pneu (dianteiro e traseiro):**  
1,0 mm

WWA10472

## **⚠️ ADVERTÊNCIA**

- **Solicite a um concessionário Yamaha para substituir pneus excessivamente gastos. Além de ser ilegal, conduzir o veículo com os pneus excessivamente gastos diminui a estabilidade e pode levar à perda de controle.**
- **A substituição de todas as peças relacionadas às rodas e freios, incluindo os pneus, devem ser deixadas a cargo de um concessionário Yamaha, que**

**possui conhecimento e experiência profissional necessários para executar o serviço.**

- **Conduza em velocidade moderada após a troca do pneu, pois a superfície do pneu deve ser “quebrada” para desenvolver sua melhor característica.**

### Informação do pneu

Este modelo está equipado com pneus sem câmara e com válvula de ar.

Os pneus envelhecem, mesmo que não tenham sido utilizados ou apenas tenham sido utilizados ocasionalmente. Rachaduras na parede lateral ou no sulco, às vezes acompanhado de deformação da carcaça, são uma prova de envelhecimento. Especialistas em pneus devem verificar os pneus velhos ou envelhecidos para determinar seu uso futuro.

## **⚠️ ADVERTÊNCIA**

Os pneus dianteiro e traseiro devem ser da mesma marca e modelo, caso contrário as características de condução do veículo podem ser diferentes, o que pode causar um acidente.

Após extensivos testes, somente os pneus listados abaixo foram aprovados pela Yamaha para esse modelo.

### **Pneu dianteiro:**

Tamanho:

2,75-18 M/C(42P)

80/100-18 M/C 47S TL

Fabricante/modelo:

METZELER/ME STREET

MICHELIN/PILOT STREET2

### **Pneu traseiro:**

Tamanho:

100/80-18 M/C(59P)

100/80-18 M/C 59S REINF.TL

Fabricante/modelo:

METZELER/ME STREET

MICHELIN/PILOT STREET 2

## **Rodas de liga leve**

Para aumentar o desempenho, a durabilidade e segurança na utilização de seu veículo, observe os seguintes pontos com relação às rodas especificadas.

- Verifique se os aros estão com rachaduras, tortos ou empenados antes de cada utilização do veículo. Caso seja encontrado qualquer dano, solicite a um concessionário Yamaha para substituir a roda. Não tente nem mesmo um mínimo reparo na roda. Uma roda deformada ou rachada deve ser substituída.
- A roda deve ser balanceada sempre que o pneu ou a roda tiverem sido trocados ou substituídos. Uma roda não balanceada pode resultar em um baixo desempenho, características de pilotagem adversas e redução da vida útil do pneu.

## **Ajuste da folga do manete da embreagem**

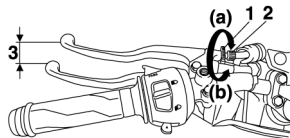

1. Contraporca
2. Parafuso de ajuste da folga do manete da embreagem
3. Folga do manete da embreagem

A folga do manete da embreagem deve medir 10,0–15,0 mm como mostrado. Verifique periodicamente a folga do manete da embreagem e se necessário, ajuste-a como segue.

1. Solte a contraporca do manete da embreagem.
2. Para aumentar a folga do manete da embreagem, gire o parafuso de ajuste na direção (a). Para

# Manutenção periódica e ajuste

diminuir a folga do manete da embreagem, gire o parafuso de ajuste na direção (b).

3. Aperte a contraporca.

## NOTA

Se não for possível obter a folga especificada conforme descrito acima ou se a embreagem não estiver funcionando corretamente, solicite a um concessionário Yamaha para verificar o mecanismo interno da embreagem.

## Ajuste da folga do pedal do freio

WAU39815

Meça a folga do pedal do freio na sua extremidade, conforme mostrado.

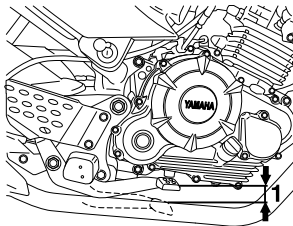

1. Folga do pedal do freio

**Folga do pedal do freio:**  
10,0–20,0 mm

Verifique periodicamente a folga do pedal do freio e, se necessário, ajuste-a como segue.

Para aumentar a folga do pedal do freio, gire a porca de ajuste na haste do freio na direção (a). Para diminuir a folga do pedal do freio, gire a porca de ajuste na direção (b).

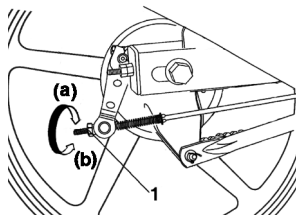

1. Porca de ajuste

WWA10681

## ⚠️ ADVERTÊNCIA

- Após ajustar a folga da corrente de transmissão ou remover e instalar a roda traseira, sempre verifique a folga do pedal do freio.

- Se o ajuste correto não puder ser obtido conforme descrito, solicite a um concessionário Yamaha para fazer este ajuste.
- Após ajustar a folga do pedal do freio, verifique o funcionamento da luz do freio.

WAU22275

### Interruptores da luz do freio

A luz do freio é acionada pelos interruptores conectados ao manete do freio e ao pedal do freio. Verifique se a luz do freio acende antes da frenagem iniciar. Se necessário, ajuste o interruptor do freio traseiro como segue.

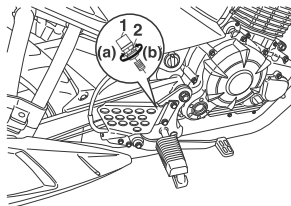

1. Interruptor da luz do freio traseiro
2. Porca de ajuste do interruptor da luz do freio traseiro

Gire a porca de ajuste do interruptor da luz do freio traseiro enquanto segura o interruptor em sua posição. Para que a luz do freio acenda antes, gire a porca

de ajuste na direção (a). Para que a luz do freio acenda mais tarde, gire a porca de ajuste na direção (b).

### NOTA

O interruptor da luz do freio dianteiro deve ser ajustado por um concessionário Yamaha.

# Manutenção periódica e ajuste

## Verificação das pastilhas do freio dianteiro e sapatas do freio traseiro

WAU22382

O desgaste das pastilhas do freio dianteiro e sapatas do freio traseiro deve ser verificado nos intervalos especificados na tabela de manutenção e lubrificação periódica.

### Pastilhas do freio dianteiro

WAU22433

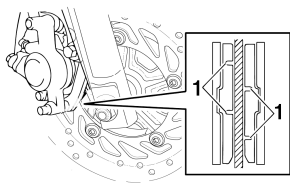

1. Ranhura indicadora de desgaste da pastilha do freio dianteiro

Cada pastilha do freio dianteiro está equipada com ranhuras indicadoras de desgaste, que lhe permitem verificar o desgaste das pastilhas sem ter de desmontar o freio. Para verificar o desgaste das pastilhas, verifique as ranhuras indicadoras de desgaste. Se uma pastilha de freio estiver gasta até o ponto em que as ranhuras indicadoras de desgaste tenham quase desaparecido, solicite a um concessionário Yamaha a substituição das pastilhas como um conjunto.

### Sapatas do freio traseiro

WAU22541

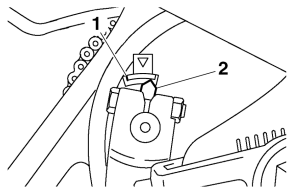

1. Marca limite de desgaste da sapata do freio
2. Indicador de desgaste da sapata do freio

O freio traseiro possui um indicador de desgaste, que permite que você verifique o desgaste da sapata do freio sem ter que desmontar o freio. Para verificar o desgaste da sapata do freio, verifique a posição do indicador de desgaste enquanto aciona o freio. Se uma sapata do freio estiver gasta a ponto do indicador de desgaste quase atingir a linha de



desgaste-limite, leve a um concessionário Yamaha para efetuar a troca do conjunto de sapatas.

## Verificação do nível do fluido de freio

Antes de conduzir, certifique-se que o fluido de freio esteja acima da marca de nível mínimo. Verifique o nível do fluido de freio com o reservatório na posição vertical. Reabasteça com o fluido de freio se necessário.

**Fluido de freio especificado:**  
DOT 4

### **ATENÇÃO**

**Fluido de freio pode danificar superfícies pintadas ou peças plásticas. Sempre limpe imediatamente o fluido derramado.**

WAU22583

## Freio dianteiro

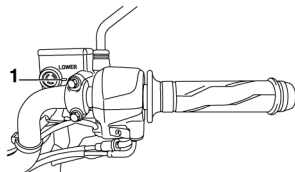

1. Marca do nível mínimo

À medida que as pastilhas de freio se desgastam, é normal o nível do fluido de freio reduzir gradativamente.

- Um nível baixo de fluido de freio pode indicar desgaste das pastilhas do freio e/ou vazamento no sistema de freio; portanto, certifique-se de verificar se há desgaste nas pastilhas do freio e se há vazamento no sistema de freio.
- Se o nível do fluido de freio diminuir repentinamente, solicite a um concessionário Yamaha para verificar a causa antes da próxima condução.

WCA17641

# Manutenção periódica e ajuste

---

WWA15991

## ADVERTÊNCIA

A manutenção inapropriada pode resultar em perda da capacidade de frenagem. Observe essas precauções:

- Fluido de freio insuficiente pode permitir que entre ar no sistema de freio, reduzindo o desempenho de frenagem.
- Limpe a tampa de abastecimento antes de remover. Utilize somente fluido de freio DOT 4 e que esteja em recipiente lacrado.
- Utilize somente o fluido de freio especificado; caso contrário, os retentores de borracha podem deteriorar-se, causando vazamento.
- Reabasteça com o mesmo tipo de fluido de freio. Adicionar um fluido de freio diferente de DOT 4 pode resultar em uma reação química nociva.

- Tenha cuidado para que não entre água no reservatório do fluido de freio ao reabastecer. Água irá reduzir significativamente o ponto de ebulição e pode causar tamponamento.
- 

WAU22762

## Folga da corrente de transmissão

A folga da corrente de transmissão deve ser verificada antes do uso e ajustada, se necessário.

WAU73530

## Para verificar a folga da corrente de transmissão

1. Coloque a motocicleta no cavalete central.
2. Coloque a transmissão em ponto morto.
3. Meça a folga da corrente conforme mostrado.

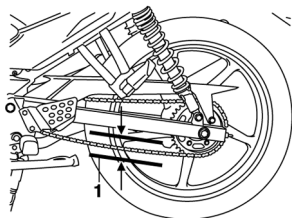

1. Folga da corrente de transmissão

### Folga da corrente de transmissão:

40,0–50,0 mm

- Se a folga da corrente de transmissão estiver incorreta, ajuste-a como segue. **ATENÇÃO: A folga inadequada da corrente de transmissão poderá sobrecarregar o motor e outras peças vitais da motocicleta, podendo escorregar ou quebrar. Se a folga da corrente de transmissão for maior que**

50,0 mm, a corrente de transmissão pode danificar o chassi, balança e outras peças. Para evitar que isso ocorra, mantenha a folga da corrente de transmissão dentro dos limites especificados. [WCA17791]

WAU22938

### Para ajustar a folga da corrente de transmissão

Consulte um concessionário Yamaha antes de ajustar a corrente de transmissão.

- Solte a porca do eixo, então solte a contraporca de cada lado da balança traseira.
- Para apertar a corrente de transmissão, gire a porca de ajuste de cada extremidade da balança na direção (a). Para afrouxar a corrente de transmissão, gire a porca de ajuste de cada extremidade da balança na direção (b), e então empurre a roda traseira para frente.

### NOTA

Utilize as marcas de alinhamento de cada lado da balança traseira, certifique-se que ambas as porcas de ajuste estão na mesma posição para o alinhamento apropriado da roda.

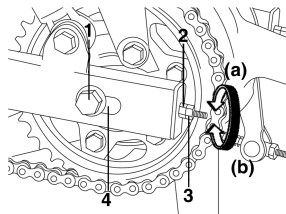

- Porca do eixo
- Porca de ajuste da folga da corrente de transmissão
- Contraporca
- Marcas de alinhamento

## Manutenção periódica e ajuste

---

3. Aperte as contraporcas do esticador da corrente de transmissão, e então aperte a porca do eixo com os torques especificados.

### Torques de aperto:

Contraporca:

0,6 kgf·m (6 N·m)

Porca do eixo:

7,8 kgf·m (78 N·m)

4. Certifique-se que os esticadores da corrente de transmissão estejam na mesma posição, que a folga da corrente de transmissão esteja correta e que a corrente de transmissão se move suavemente.

WAUW0443

### Limpeza e lubrificação da corrente de transmissão

A corrente de transmissão deve ser limpa e lubrificada nos intervalos especificados na tabela de manutenção e lubrificação periódica, caso contrário se desgastará rapidamente, especialmente quando conduzir em áreas empoeiradas ou úmidas. Faça a manutenção como segue.

WCA10584

### ATENÇÃO

**A corrente de transmissão deve ser lubrificada após lavar a motocicleta, conduzir na chuva ou conduzir em áreas molhadas.**

Retire toda a poeira e lama da corrente de transmissão com uma escova ou pano.

### NOTA

Para uma limpeza completa solicite a um concessionário Yamaha para retirar a corrente e lavá-la com querosene.

WAAU23098

## Verificação e lubrificação dos cabos

O funcionamento de todos os cabos de controle e a condição dos cabos devem ser checados antes de cada condução, e os cabos e terminais de cabos devem ser lubrificados, se necessário. Se os cabos estiverem danificados ou não se movimentarem suavemente, consulte uma concessionária Yamaha para fazer o reparo ou a troca. **ADVERTÊNCIA!** Danos no alojamento externo dos cabos pode resultar em ferrugem interna e causar interferência no movimento do cabo. Substitua os cabos danificados o quanto antes para prevenir condições de insegurança.

[WAA10712]

### Lubrificante recomendado:

Lubrificante de cabos adequado

WAAU23115

## Verificação e lubrificação da manopla e cabo do acelerador

O funcionamento da manopla do acelerador deverá ser verificado antes de cada condução. Além disso, o cabo deve ser lubrificado por um concessionário Yamaha nos intervalos especificados na tabela de lubrificação e manutenção periódica.

O cabo do acelerador está equipado com uma capa de borracha. Certifique-se que a capa esteja seguramente instalada. Mesmo que a capa esteja instalada corretamente, ela não protege completamente o cabo contra a entrada de água. Por isso, tenha cuidado para não jogar água diretamente na capa ou no cabo ao lavar o veículo. Se o cabo ou a capa estiverem sujos, limpe-os com um pano úmido.

WAAU23144

## Verificação e lubrificação dos manetes de freio e embreagem

O funcionamento dos manetes de freio e embreagem deve ser verificado antes de cada condução e as articulações do manete devem ser lubrificadas, se necessário.

### Manete do freio

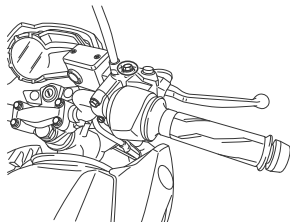

# Manutenção periódica e ajuste

## Manete da embreagem

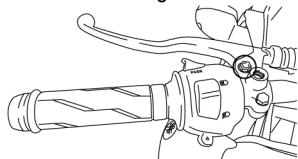

### Lubrificantes recomendados:

- Manete do freio:
  - Graxa de silicone
- Manete da embreagem:
  - Graxa à base de sabão de lítio

## Verificação e lubrificação do pedal do freio

WAU23185

O funcionamento do pedal do freio deve ser verificado antes de cada condução e a articulação do pedal deve ser lubrificada, se necessário.

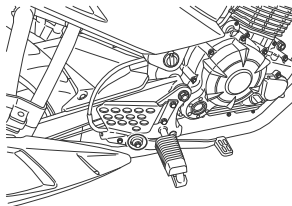

### Lubrificante recomendado:

Graxa à base de sabão de lítio

## Verificação e lubrificação do cavalete central e lateral

WAU23215

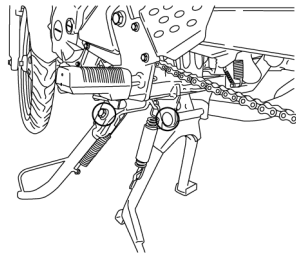

O funcionamento do cavalete central e lateral deve ser verificado antes de cada condução e as articulações e superfícies de contato metal com metal devem ser lubrificadas, se necessário.

WWA10742

### **⚠️ ADVERTÊNCIA**

Se o cavalete central ou o cavalete lateral não se mover suavemente, solicite a um concessionário Yamaha para verificar ou reparar. Caso con-

trário o cavalete central ou lateral pode entrar em contato com o chão e distrair o condutor, resultando em uma possível perda de controle.

**Lubrificante recomendado:**

Graxa à base de sabão de lítio

**Lubrificante recomendado:**

Graxa à base de sabão de lítio

WAU23252

## Lubrificação da suspensão traseira

Os pontos de articulação da suspensão traseira devem ser lubrificados por um concessionário Yamaha nos intervalos especificados na tabela de manutenção e lubrificação periódica.

WAU23273

## Verificação do garfo dianteiro

A condição e o funcionamento do garfo dianteiro deve ser verificado nos intervalos especificados na tabela de manutenção e lubrificação periódica.

## Verificação da condição

Verifique se os tubos internos estão arranhados, danificados ou com excessivo vazamento de óleo.

## Verificação do funcionamento

1. Coloque o veículo numa superfície plana e segure-a na posição vertical. **ADVERTÊNCIA! Para evitar ferimentos, apóie o veículo de forma segura para que não haja perigo de queda.**  
[WWA10752]
2. Com o freio dianteiro acionado, empurre várias vezes o guidão com força para baixo para verificar se o garfo dianteiro comprime e recua suavemente.

# Manutenção periódica e ajuste

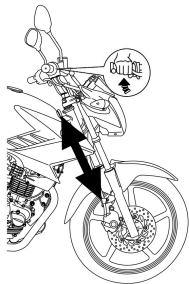

WCA10591

## ATENÇÃO

Se encontrar qualquer dano ou o garfo dianteiro não funcionar suavemente, solicite a um concessionário Yamaha para verificar ou reparar o garfo dianteiro.

WAU45512

## Verificação da direção

Rolamentos gastos ou soltos podem ser perigosos. Portanto, o funcionamento da direção deve ser verificado de acordo com os intervalos especificados na tabela de manutenção e lubrificação periódica.

1. Coloque o veículo no cavalete central. **ADVERTÊNCIA! Para evitar ferimentos, apóie o veículo de forma segura para que não haja perigo de queda.** [WWA10752]
2. Segure as extremidades do garfo dianteiro e tente movê-las para frente e para trás. Se sentir qualquer folga, solicite a um concessionário Yamaha para verificar ou reparar a direção.

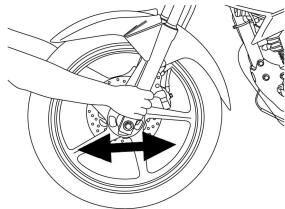



## Verificação dos rolamentos da roda

Os rolamentos da roda dianteira e traseira devem ser verificados nos intervalos da tabela de manutenção e lubrificação periódica. Se existir folga no cubo da roda dianteira ou traseira, ou se a roda não girar suavemente, solicite a um concessionário Yamaha que verifique os rolamentos da roda.

## Bateria

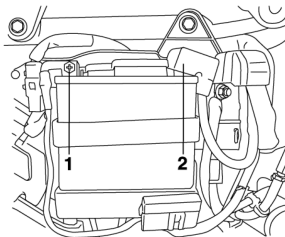

1. Cabo negativo da bateria (preto)
2. Cabo positivo da bateria (vermelho)

A bateria está localizada atrás do painel A. (Consulte a página 6-11.)

Este modelo está equipado com uma bateria VRLA (Selada com Válvula Reguladora). Não é necessário verificar o eletrólito ou adicionar água destilada. Porém, os terminais da bateria devem ser verificados e, se necessário, apertados seguramente.

### ADVERTÊNCIA

- **Eletrólito é venenoso e perigoso** pois contém ácido sulfúrico, que causa queimaduras severas. Evite contato com a pele, olhos ou roupas e sempre proteja seus olhos quando trabalhar próximo de baterias. Em caso de contato, administre os seguintes **PRIMEIROS SOCORROS**.
- **CONTATO EXTERNO:** Lave com água em abundância.
- **CONTATO INTERNO:** Beba uma grande quantidade de água ou leite e chame um médico imediatamente.
- **OLHOS:** Lave com água durante 15 minutos e procure atendimento médico imediatamente.
- **As baterias produzem gases de hidrogênio explosivos.** Portanto, mantenha faíscas, chamas, cigarros, etc longe da bateria e

# Manutenção periódica e ajuste

---

providencie ventilação adequada ao carregá-la em local fechado.

- **MANTENHA ESTA E TODAS AS BATERIAS FORA DO ALCANCE DE CRIANÇAS.**
- 

## Para carregar a bateria

Solicite a um concessionário Yamaha para carregar a bateria assim que possível, se ela parecer descarregada. Lembre-se que a bateria tende a descarregar mais depressa se o veículo estiver equipado com acessórios elétricos opcionais.

WCA16522

### **ATENÇÃO**

---

Para carregar uma bateria VRLA (Selada com Válvula Reguladora) é necessário um carregador especial (tensão constante). A utilização de um carregador convencional irá danificar a bateria.

---

## Para armazenar a bateria

1. Se o veículo não for utilizado por mais de um mês, retire a bateria, recarregue-a completamente, e então armazene-a em um local fresco e seco. **ATENÇÃO:** Quando for remover a bateria, certifique-se que o interruptor principal esteja em off, então desconecte o cabo negativo antes de desconectar o cabo positivo. [WCA16304]
2. Caso a bateria seja armazenada por mais de dois meses, verifique-a uma vez por mês e recarregue-a totalmente, se necessário.
3. Recarregue totalmente a bateria antes da instalação. **ATENÇÃO:** Ao instalar a bateria, certifique-se que o interruptor principal esteja em off, então conecte o cabo positivo antes de conectar o cabo negativo.

[WCA16842]

WCA16531

### **ATENÇÃO**

---

**Mantenha sempre a bateria carregada. Armazenar uma bateria descarregada pode causar danos permanentes na bateria.**

---

## Substituição dos fusíveis

WAU2352B

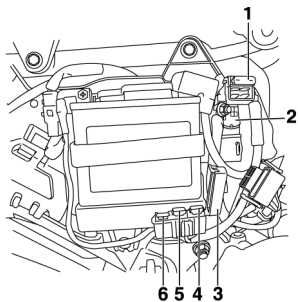

1. Fusível principal
2. Fusível principal de reserva
3. Tampa da caixa de fusível
4. Fusível de backup
5. Fusível da ignição
6. Fusível reserva

O fusível principal e a caixa de fusível, que contém os fusíveis para os circuitos individuais, estão localizados atrás do painel A. (Consulte a página 6-11.)

Se um fusível queimar, substitua-o como segue.

1. Desligue o interruptor principal e desligue o circuito elétrico em questão.
2. Retire o fusível queimado, e então instale um novo fusível com a amperagem especificada.

**ADVERTÊNCIA! Não utilize um fusível com uma corrente acima da recomendada, para evitar grandes danos no sistema elétrico e possivelmente um incêndio.** [WWA15132]

### Fusíveis especificados:

Fusível principal:

20,0 A

Fusível da ignição:

15,0 A

Fusível de backup:

15,0 A

3. Ligue o interruptor principal e ligue o circuito elétrico em questão, para checar se o dispositivo funciona.
4. Se o fusível queimar imediatamente após a troca, solicite a um concessionário Yamaha para verificar o sistema elétrico.

# Manutenção periódica e ajuste

WAU2379A

## Substituição da lâmpada do farol

Este modelo está equipado com farol com lâmpada halógena. Se a lâmpada do farol queimar, substitua-a como segue.

WCA26690

### ATENÇÃO

- Não toque na parte de vidro da lâmpada do farol. Caso contrário, a luminosidade e a vida útil da lâmpada serão afetadas.
- Limpe completamente a lâmpada de qualquer sujeira ou marcas de dedos, utilizando um pano umedecido em álcool ou thinner.
- Não utilize uma lâmpada de farol de potência (watts) superior à especificada.
- Não cole qualquer tipo de filme ou adesivo nas lentes do farol.

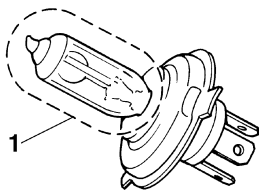

1. Não toque na parte de vidro da lâmpada

1. Retire o farol, removendo os parafusos.

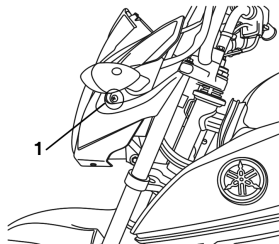

1. Parafuso

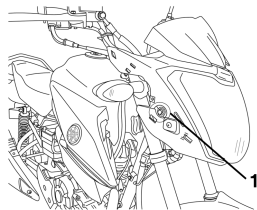

1. Parafuso

2. Desconecte o conector do farol, e então remova a capa da lâmpada.

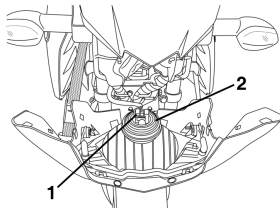

1. Conector do farol
2. Capa da lâmpada do farol

3. Desenganche o fixador da lâmpada do farol, e então retire a lâmpada queimada.

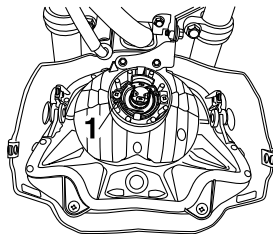

1. Fixador da lâmpada do farol

4. Coloque uma nova lâmpada na posição, e então segure-a com o fixador da lâmpada.
5. Instale a capa da lâmpada do farol, e então conecte o conector.
6. Instale o farol, instalando os parafusos.
7. Solicite a um concessionário Yamaha para ajustar o fecho do farol se necessário.

## Substituição da lâmpada da lanterna/freio

1. Retire o assento. (Consulte a página 3-14.)
2. Retire o soquete da lâmpada da luz do freio/lanterna (junto com a lâmpada) girando-o em sentido anti-horário.

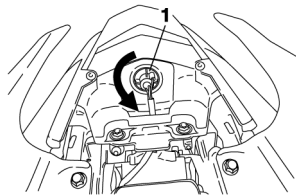

1. Soquete da lâmpada
3. Retire a lâmpada queimada, puxando-a para fora.

## Manutenção periódica e ajuste

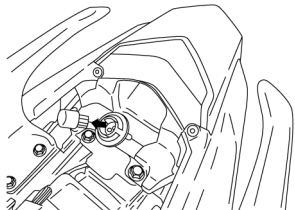

4. Insira uma nova lâmpada no soquete.
5. Instale o soquete (junto com a lâmpada) girando-o em sentido horário.
6. Instale o assento.

WAU24205

### Substituição da lâmpada do pisca

1. Retire as lentes do pisca, removendo o parafuso.

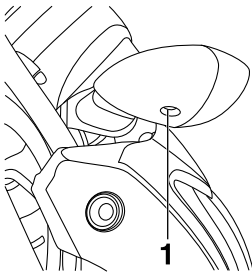

1. Parafuso

2. Retire a lâmpada queimada, pressionando-a e girando-a em sentido anti-horário.
3. Insira uma nova lâmpada no soquete, empurre-a e depois gire-a em sentido horário até parar.

4. Instale as lentes, instalando o parafuso. **ATENÇÃO:** Não aperte os parafusos demasiadamente, caso contrário as lentes podem quebrar.

[WCA11192]

## Roda dianteira

WAU24361

WAUW3361

### Para remover a roda dianteira

WWA10822



#### ADVERTÊNCIA

Para evitar ferimentos, apóie o veículo de forma segura para que não haja perigo de queda.

1. Retire o veículo do cavalete central para que a roda dianteira fique no chão, e então coloque o suporte lateral para baixo.
2. Solte a porca do eixo da roda dianteira.

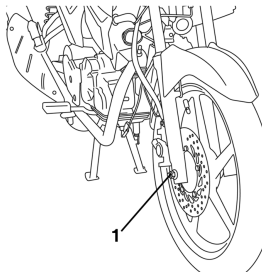

1. Porca do eixo
3. Coloque o veículo no cavalete central, e então remova a porca do eixo.
4. Puxe o eixo da roda para fora, e então remova a roda.  
**ATENÇÃO: Não acione o freio após retirar a roda e o disco de freio, caso contrário as pastilhas do freio serão forçadas a fechar.** [WCA11073]

### Para instalar a roda dianteira

1. Levante a roda entre os garfos.

#### NOTA

Certifique-se que há espaço suficiente entre as pastilhas do freio antes de inserir o disco do freio na pinça.

2. Insira o eixo da roda, e então instale a porca do eixo.
3. Retire o veículo do cavalete central para que a roda dianteira fique no chão, e então desça o cavalete lateral.
4. Aperte a porca do eixo com o torque especificado.

#### Torque de aperto:

Porca do eixo:  
5,9 kgf·m (59 N·m)

5. Empurre várias vezes o guidão para baixo para verificar se o garfo dianteiro está funcionando corretamente.

# Manutenção periódica e ajuste

## Roda traseira

WAU25081

4. Solte a contraporca do esticador da corrente de transmissão e a porca de ajuste da folga da corrente de transmissão nas duas extremidades da balanço.

## Roda traseira

WAUW3340

## Para remover a roda traseira

WWA10822

### ADVERTÊNCIA

Para evitar ferimentos, apóie o veículo de forma segura para que não haja perigo de queda.

1. Coloque a motocicleta no cavalete central.
2. Desconecte a haste do tensor do freio do suporte da sapata do freio, removendo a porca.
3. Remova a porca de ajuste da folga do pedal do freio, desconecte a haste do freio da alavanca do eixo cames, e retire a mola da haste do freio.

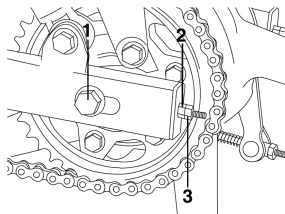

1. Porca do eixo
2. Porca de ajuste da folga da corrente de transmissão
3. Contraporca
5. Remova a porca do eixo e a arruela, e então puxe o eixo da roda e o espaçador.
6. Empurre a roda para frente e então remova a corrente de transmissão da coroa traseira.

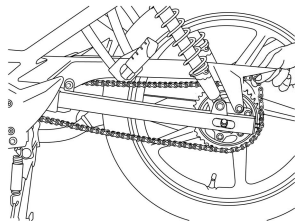

### NOTA

A corrente de transmissão não precisa ser desmontada para remover e instalar a roda.

7. Remova a roda.

### Para instalar a roda traseira

1. Instale a roda, inserindo o espaçador e o eixo da roda pelo lado esquerdo.
2. Instale a corrente de transmissão na coroa traseira.



3. Instale a arruela e a porca do eixo.
4. Instale a mola na haste do freio, conecte a haste do freio na alavanca do eixo cames, e então instale a porca de ajuste do pedal do freio na haste do freio.
5. Conecte a haste do tensor no suporte da sapata de freio, instalando o parafuso e a porca.
6. Ajuste a folga da corrente de transmissão. (Consulte a página 6-28.)
7. Aperte a porca do eixo, e então a porca da haste do tensor do freio com os torques especificados.
8. Ajuste a folga do pedal do freio. (Consulte a página 6-24.)

WWA10661

**⚠ ADVERTÊNCIA**

**Após o ajuste da folga do pedal de freio, verifique o funcionamento da luz de freio.**

**Torques de aperto:**

Porca do eixo:

7,8 kgf·m (78 N·m)

Porca da haste do tensor do freio:

1,75 kgf·m (17,5 N·m)

**Localização de problemas**

Embora as motocicletas Yamaha sejam completamente inspecionadas antes de saírem da fábrica, pode haver problemas durante o funcionamento. Qualquer problema com os sistemas de combustível, compressão ou ignição, por exemplo, pode provocar uma partida ruim e perda de potência.

A seguinte tabela de localização de problemas apresenta um procedimento rápido e fácil para que você mesmo verifique estes sistemas essenciais. No entanto, caso sua motocicleta exija qualquer reparo, leve-a a um concessionário Yamaha, que conta com técnicos habilitados, com ferramentas especiais, experiência e know-how necessários para reparar a motocicleta adequadamente.

Utilize apenas peças de reposição genuínas Yamaha. Peças não originais podem ser parecidas com as peças

## Manutenção periódica e ajuste

---

Yamaha, mas frequentemente são inferiores, têm vida útil mais curta e podem levar a altas despesas com reparos.

WWA15142

### ADVERTÊNCIA

**Ao verificar o sistema de combustível, não fume e certifique-se que não existe nenhum foco de chama ou faíscas na área, inclusive aquecedores de água ou fornos. Combustível ou vapores de combustível podem incendiar ou explodir, causando severos ferimentos ou dano material.**

---

## Diagrama de localização de problemas

### 1. Combustível

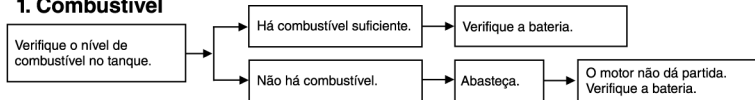

### 2. Bateria

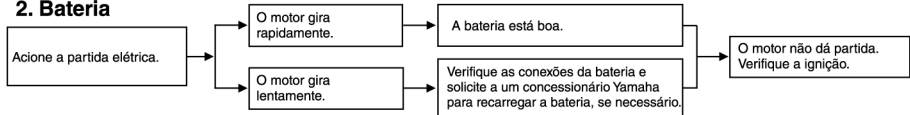

### 3. Ignição

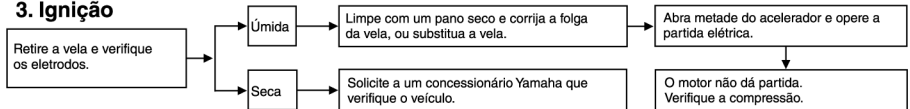

### 4. Compressão

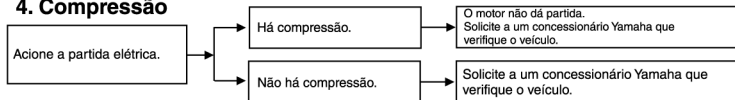

# Limpeza e armazenamento da motocicleta

---

---

WAU37834

## Cuidados cor fosca

WCA15193

### ATENÇÃO

Alguns modelos são equipados com peças de material fosco. Certifique-se de consultar um concessionário Yamaha para verificar quais produtos utilizar, antes da limpeza do veículo. O uso de escova, produtos químicos severos ou combinações de produtos químicos na limpeza de peças foscas, poderão arranhá-la ou danificá-la. Cera também não deve ser utilizada nas peças foscas.

---

WAU84990

## Cuidado

A limpeza frequente e completa do veículo não apenas melhorará sua aparência, mas também melhorará seu desempenho geral e prolongará a vida útil de muitos componentes. Lavar, limpar e polir também lhe dará a chance de inspecionar a condição do veículo com mais frequência. Certifique-se de lavar o veículo depois de andar na chuva ou perto do mar, porque o sal é corrosivo para os metais.

### NOTA

- Os produtos genuínos de manutenção e cuidados da Yamaha são vendidos sob a marca YAMALUBE em muitos mercados ao redor do mundo.
  - Consulte seu concessionário Yamaha para dicas adicionais de limpeza.
- 

WCA26280

### ATENÇÃO

A limpeza incorreta pode causar danos cosméticos e mecânicos. Não use:

- limpadores de alta pressão ou a vapor. A pressão excessiva da água pode causar infiltração e deterioração dos rolamentos da roda, freios, retentores da transmissão e dispositivos elétricos. Evite a aplicação de detergente em alta pressão como os disponíveis em lava rápidos.
- produtos químicos agressivos, incluindo limpadores de roda fortemente ácidos, especialmente em rodas raiadas ou de liga leve.
- produtos químicos agressivos, compostos de limpeza abrasivos ou cera em peças com acabamento fosco. Escovas podem arranhar e danificar o acabamento fosco, use somente esponja macia ou toalha.

# Limpeza e armazenamento da motocicleta

---

- **toalhas, esponjas ou escovas contaminadas com produtos de limpeza abrasivos ou produtos químicos fortes como solventes, gasolina, removedores de ferrugem, fluido de freio ou anti-congelante, etc.**
- 

## Antes da lavagem

1. Estacione o veículo longe da luz solar direta e deixe-o esfriar. Isso ajudará a evitar pontos de água.
2. Verifique se todas as capas, tampas, acopladores elétricos e conectores estão firmemente instalados.
3. Tampe a saída do escapamento com um saco plástico e uma cinta de borracha.
4. Pré-embeba as manchas mais difíceis, como insetos ou excrementos de pássaros, com uma toalha molhada por alguns minutos.

5. Remova sujeiras da estrada e manchas de óleo com um desengordurante de qualidade e uma escova ou esponja de cerdas de plástico. **ATENÇÃO: Não use agente desengraxante em áreas que requerem lubrificação tais como, retentores, gaxeta e eixos da roda. Siga as instruções do produto.** [WCA26290]

## Lavagem

1. Enxágue qualquer desengraxante e pulverize o veículo com uma mangueira de jardim. Use apenas pressão suficiente para realizar o trabalho. Evite borrifar água diretamente no silenciador, no painel de instrumentos, na entrada de ar ou em outras áreas internas, como compartimentos de armazenamento sob o assento.
2. Lave o veículo com um detergente automotivo de qualidade misturado com água fria e uma toalha ou esponja macia e limpa. Use uma escova de dentes velha ou uma escova de cerdas de plástico para locais de difícil acesso. **ATENÇÃO: Use água fria se o veículo for exposto a sal. Água quente irá aumentar a propriedade corrosiva do sal.** [WCA26301]
3. Para veículos equipados com pára-brisas: Limpe o pára-brisas com uma toalha macia ou esponja umedecida com água e um detergente com pH neutro. Se necessário, use um limpador ou limpador de pára-brisa de alta qualidade para motocicletas. **ATENÇÃO: Nunca utilize produtos químicos fortes para limpar o parabrisa. Além disso, alguns componentes de limpeza para plástico podem riscar o parabrisa, então certi-**

# Limpeza e armazenamento da motocicleta

---

**fique-se de testar todos os produtos de limpeza antes da aplicação na peça.** [WCA26310]

4. Enxaguar bem com água limpa. Certifique-se de remover todos os resíduos de detergente, pois eles podem ser prejudiciais às peças plásticas.

## Depois de lavar

1. Secar o veículo com uma camurça ou toalha absorvente, de preferência de veludo e microfibra.
2. Para modelos equipados com corrente de transmissão: Seque e depois lubrifique a corrente de transmissão para evitar corrosão.
3. Use um polidor de cromo para polir peças de cromo, alumínio e aço inoxidável. Muitas vezes, a descoloração induzida termicamente dos sistemas de exaustão de aço inoxidável pode ser removida através do polimento.

4. Aplique um spray de proteção contra corrosão em todas as partes metálicas, incluindo superfícies cromadas ou niqueladas. **ADVERTÊNCIA! Não aplique silicone ou óleo em spray nos assentos, manoplas, protetores de borracha do estribo ou nas paredes dos pneus. Caso contrário, essas peças se tornarão escorregadias, o que pode causar perda de controle. Limpe completamente as superfícies dessas peças antes de conduzir o veículo.** [WWA20650]
5. Tratar borracha, vinil e peças plásticas não pintadas com um produto de cuidado adequado.
6. Retoque pequenos danos na pintura causados por pedras, etc.
7. Encere todas as superfícies pintadas com cera não abrasiva ou utilize um spray de detalhes para motocicletas.

8. Quando terminar a limpeza, ligue o motor e deixe-o em marcha lenta por alguns minutos para ajudar a secar a umidade restante.
9. Se a lente do farol estiver embaçada, ligue o motor e ligue o farol para ajudar a remover a umidade.
10. Deixe o veículo secar completamente antes de guardá-lo ou cobri-lo.

WCA26320

## ATENÇÃO

- Não aplique cera nas peças de borracha ou plásticas.
  - Não use componentes de polimento abrasivos pois irão desgastar a pintura.
  - Aplique sprays e ceras com moderação. Após a aplicação, limpe o excesso.
-

# Limpeza e armazenamento da motocicleta

WWA20660

## ADVERTÊNCIA

**Contaminação nos freios ou pneus pode causar perda de controle.**

- **Certifique-se que não haja lubrificante ou cera nos freios ou pneus.**
- **Se necessário, lave os pneus com água morna e um detergente neutro.**
- **Se necessário, limpe os discos do freio e as pastilhas com um limpador de freios ou acetona.**
- **Antes de pilotar em altas velocidades, teste o desempenho dos freios do veículo e o comportamento em curvas.**

WU86500

## Armazenamento

Guarde sempre a sua motocicleta em um local fresco e seco. Se necessário, proteja-a contra pó, com uma capa. Certifique-se que o motor e o sistema de escape estejam frios antes de cobrir o veículo. Se o veículo permanecer sem uso por semanas, recomenda-se o uso de um estabilizador de combustível de qualidade após cada reabastecimento.

WCA21170

## ATENÇÃO

- **Armazenar o veículo em uma sala mal ventilada ou cobri-lo com uma lona, enquanto ainda estiver úmido, permitirá que a água e a umidade penetrem e causem corrosão**
- **Para evitar a corrosão, evite adegas úmidas, estábulos (devido à presença de amônia) e áreas onde substâncias químicas fortes são armazenadas.**

## Longo prazo

Antes de armazenar o veículo por um longo período (60 dias ou mais):

1. **Faça todos os reparos necessários e execute qualquer manutenção pendente.**
2. **Siga todas as instruções da seção Cuidado deste capítulo.**
3. **Encha o tanque de combustível, adicionando estabilizador de combustível de acordo com as instruções do produto. Opere o motor por 5 minutos para distribuir o combustível tratado através do sistema de combustível.**
4. **Para veículos equipados com torneira de combustível: Gire a alavanca da torneira de combustível para a posição desligada.**
5. **Para veículos com carburador: Para evitar o acúmulo de depósitos de combustível, drene o combustível da cuba do carburador para um recipiente limpo.**

# Limpeza e armazenamento da motocicleta

---

Reaperte o parafuso de dreno e despeje o combustível de volta no tanque de combustível.

6. Use um óleo de nebulização do motor (tipo WD-40) de qualidade de acordo com as instruções do produto para proteger os componentes internos do motor contra corrosão. Se o óleo de nebulização do motor não estiver disponível, execute os seguintes passos para cada cilindro:

- Retire o cachimbo da vela e a vela de ignição.
- Coloque uma colher de chá de óleo de motor no orifício da vela.
- Instale o cachimbo da vela de ignição na vela, e então coloque a vela no cabeçote para que os eletrodos sejam aterrados. (Isso limitará as faíscas durante o próximo passo.)

- d. Gire o motor diversas vezes com a partida. (Isso cobrirá a parede do cilindro com óleo.) **ADVERTÊNCIA!**

**Para evitar danos ou ferimentos provocados por faíscas, certifique-se que a vela de ignição está aterrada enquanto liga o motor.** [WWA10952]

- e. Retire o cachimbo da vela da vela, e então instale a vela e o cachimbo da vela.
7. Lubrifique todos os cabos de controle, os pontos de articulação, manetes e pedais, assim como o cavalete lateral e central (se equipado).
8. Verifique e corrija a pressão do ar dos pneus, e então levante o veículo para que as rodas fiquem fora do chão. Caso contrário, gire as rodas um pouco uma vez por mês para evitar que os pneus se desgastem em um só ponto.

9. Cubra a saída do silenciador com um saco plástico para evitar que entre umidade.

10. Retire a bateria, recarregue-a completamente, ou instale um carregador de manutenção para manter a bateria com a carga ideal. **ATENÇÃO: Confirme se a bateria e o carregador são compatíveis. Não carregue uma bateria VRLA com um carregador convencional.**

[WCA26330]

## NOTA \_\_\_\_\_

- Se a bateria for removida, recarregue-a uma vez por mês e armazene-a em um local com temperatura entre 0-30 °C.
  - Consulte a página 6-35 para mais informações sobre carga e armazenamento da bateria.
-



# Especificações

## Dimensões:

Comprimento total:

2015 mm

Largura total:

735 mm

Altura total:

1055 mm

Altura do assento:

785 mm

Distância entre eixos:

1330 mm

Distância mínima do solo:

160 mm

Raio mínimo de giro:

2,2 m

## Peso:

Peso em ordem de marcha:

130 kg

## Motor:

Ciclo de combustão:

4 tempos

Sistema de arrefecimento:

Refrigerado a ar

Tipo de acionamento do comando de válvulas:

SOHC

Quantidade de cilindros:

Cilindro único

Cilindrada:

149,3 cm<sup>3</sup>

Diâmetro × curso:

57,3 × 57,9 mm

Sistema de partida:

Partida elétrica

## Óleo do motor:

Marca recomendada:

YAMALUBE

Grau de viscosidade SAE:

10W-40, 20W-50

Especificação do óleo de motor:

Serviço API tipo SL ou superior,

JASO padrão MA

Quantidade de óleo do motor:

Troca de óleo:

1,00 L

Com remoção do filtro de óleo:

1,10 L

## Combustível:

Combustível recomendado:

Gasolina aditivada, Etanol

Capacidade do tanque de combustível:

15,2 L

Capacidade de reserva de combustível:

3,0 L

## Injeção de combustível:

Corpo do acelerador:

Marca de identificação:

1ST1 02

## Transmissão:

Relação de marchas:

1ª:

2,714 (38/14)

2ª:

1,789 (34/19)

3ª:

1,318 (29/22)

4ª:

1,045 (23/22)

5ª:

0,875 (21/24)

## Pneu dianteiro:

Tipo:

Sem câmara

# Especificações

---

## Dimensões:

2,75-18 M/C(42P)  
80/100-18 M/C 47S TL

## Fabricante/modelo:

METZELER/ME STREET  
MICHELIN/PILOT STREET2

## Pneu traseiro:

### Tipo:

Sem câmara

### Dimensões:

100/80-18 M/C(59P)  
100/80-18 M/C 59S REINF. TL

### Fabricante/modelo:

METZELER/ME STREET  
MICHELIN/PILOT STREET 2

## Carga:

### Carga máxima:

170 kg

(Peso total do condutor, passageiro,  
carga e acessórios)

## Sistema de freio unificado:

### Comando:

Ativado pelo freio traseiro

## Freio dianteiro:

### Tipo:

Freio a disco hidráulico simples

## Freio traseiro:

### Tipo:

Freio de tambor mecânico com  
sapatas primária/secundária

## Suspensão dianteira:

### Tipo:

Garfo telescópico

## Suspensão traseira:

### Tipo:

Balança traseira

## Sistema elétrico:

### Voltagem do sistema:

12 V

## Bateria:

### Modelo:

XTZ6L

### Voltagem, capacidade:

12 V, 5,0 Ah (10 HR)

## Farol dianteiro:

### Tipo de lâmpada:

Lâmpada halógena

## Potência da lâmpada:

### Farol:

HS1, 35,0 W/35,0 W

### Luz do freio/lanterna:

21,0 W/5,0 W

### Luz do pisca dianteiro:

10,0 W

### Luz do pisca traseiro:

10,0 W

# Informações ao proprietário

WAUW2631

## Números de identificação

Registre o número de série do chassi e o número de série do motor nos espaços fornecidos abaixo para assistência ao fazer o pedido de peças de reposição em um concessionário Yamaha ou para referência no caso do veículo ser roubado.

NÚMERO DE SÉRIE DO CHASSI:

NÚMERO DE SÉRIE DO MOTOR:

WAUW3170

## Número de série do chassi

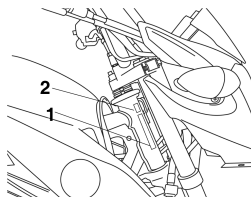

1. Número de série do chassi
2. Ano do modelo

O número de série do chassi está gravado no chassi.

### NOTA

O número de série do chassi é utilizado para identificar o seu veículo e pode ser utilizado para registrá-lo no órgão de trânsito de sua cidade.

WAU26442

## Número de série do motor

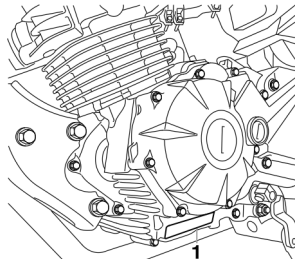

1. Número de série do motor

O número de série do motor está impresso na carcaça do motor.

# Informações ao proprietário

---

## Utilização dos seus dados

WAUW5080

Este é um breve resumo de como a Yamaha (Yamaha Motor Co. Ltd. e as subsidiárias locais) utiliza os seus dados. Para mais detalhes sobre a utilização dos seus dados pela Yamaha, consulte a nossa Política de Privacidade.

<https://www3.yamaha-motor.com.br/avisodeprivacidade>

### Quais dados coletamos? Como coletamos?

Este veículo coleta três tipos de dados por meio da Unidade de Controle do motor (ECU):

(1) Número de Identificação do Veículo (VIN); (2) dados em tempo real que demonstrem o desempenho do veículo, tais como o estado de funcionamento do motor, a velocidade do veículo, a quilometragem; e (3) outros dados que mostrem a condição do veículo, como o código de diagnóstico de problemas (DTC).

Os dados coletados serão carregados para o servidor da Yamaha Motor Co., Ltd., conectando uma ferramenta de diagnóstico especial da Yamaha ao veículo, apenas quando forem realizadas verificações de manutenção ou procedimentos de serviços.

### Como utilizaremos seus dados?

A Yamaha utiliza os dados coletados do seu veículo, (1) para realizar serviço de manutenção adequado, incluindo diagnósticos, (2) para um julgamento adequado de reclamação de garantia, (3) para conduzir pesquisa e desenvolvimento de veículos, (4) para fornecer e melhorar a qualidade de produtos, funcionalidades e serviços, (5) para garantir o nosso objetivo comercial e (6) para cumprir os requisitos das leis e regulamentos.

### Como compartilhamos seus dados?

Podemos compartilhar seus dados com: (i) nossas subsidiárias, afiliadas e parceiros de negócios; (ii) revendedores e distribuidores em seu país ou região, e (iii) contratados dentro do escopo necessário para atingir a finalidade de uso descrito acima.

### Como entrar em contato conosco

Quaisquer dúvidas ou reclamações relativas ao processamento dos seus Dados Pessoais podem ser enviadas para: [encarregado@yamaha-motor.com.br](mailto:encarregado@yamaha-motor.com.br)

## Informações ao proprietário

---

O ÚNICO PROPÓSITO da informação de contato fornecida acima é para RESPONDER ÀS QUESTÕES DE CONSULTA DE PROCESSAMENTO DE DADOS, OUTROS TIPOS DE CONSULTAS NÃO SERÃO RESPONDIDAS. Por favor, forneça as seguintes informações para o tratamento adequado de sua solicitação: **(1) Seu Nome; (2) Seu endereço de e-mail; (3) Seu país de residência; e (4) O Número de Identificação do Veículo (VIN).** Usaremos suas informações pessoais fornecidas apenas com a finalidade de suporte a consulta de processamento de dados.

# Informações ao proprietário

WAUW3025

## Yamaha e a preservação do meio ambiente



**YAMAHA**

### *Em harmonia com a natureza*

#### **Contribuição ao meio ambiente:**

A Yamaha, preocupada com a preservação do meio ambiente, busca incessantemente a melhoria de seus produtos, utilizando materiais compatíveis com a natureza. Desta forma, contribuímos com a redução de poluentes no meio ambiente, atendendo integralmente, inclusive, às determinações do Programa de Controle da Poluição do Ar por Motociclos e Veículos Similares - PROMOT, conforme legislação em vigor. Devem

ser evitadas quaisquer modificações de regulagens padronizadas pela fabricante, tais como as de escapamento e sistema de alimentação de combustível, cuja intenção seja alterar o desempenho do motor, pois as emissões de gases de escapamento acima dos níveis previstos na legislação ocasionam aumento de poluição atmosférica e contribui para o aumento da poluição sonora, o que configura infração à legislação de trânsito e ambiental.

#### **Especificações de ruído:**

O limite máximo de ruídos para fiscalização do veículo em circulação é de:

#### **Limite máximo de ruído para fiscalização:**

78,4 dB (A) \* a 3750 rpm

\* dB = unidade de medida do nível de ruído (Decibel), valor com o veículo parado medido a 0,5 m de distância do escapamento, conforme NBR-9714.

#### **Valores de regulagem:**

Os valores de regulagem expostos

abaixo devem ser seguidos a fim de se obter um melhor desempenho do veículo, e também reduzir as emissões de ruídos e de gases poluentes nocivos ao meio ambiente.

#### **Valores em marcha lenta:**

Velocidade angular do motor:  
1400 ± 100 rpm

#### **Concentração de monóxido de carbono (CO):**

máximo 2,0% em volume

#### **Concentração de hidrocarbonetos (HC):**

máximo 400 ppm

#### **Valores comprovados no ensaio de certificação:**

#### **Valores em marcha lenta:**

Velocidade angular do motor:  
1380 rpm

#### **Concentração de monóxido de carbono (CO):**

0,0 % em volume

#### **Concentração de hidrocarbonetos (HC):**

32,6 ppm

## IMPORTANTE:

1. Qualquer alteração no sistema de alimentação de combustível ou de escapamento (regulagens inadequadas, substituição de peças por outras não originais, etc.) influirá diretamente nos valores homologados e divulgados neste manual.
2. Seu comprometimento rigoroso com o plano de manutenção periódica constante no “**Manutenção periódica e ajuste**” deste manual valorizará e preservará o veículo, além de contribuir de forma importante para a conservação do meio ambiente.

## ADVERTÊNCIA

WWA14813

**O uso de combustível de má qualidade ou diferente do combustível especificado poderá reduzir o desempenho do veículo, bem como causar danos à componentes do sistema de alimentação de combustível e do próprio motor. É imprescindível que todas as manu-**

**tenções e ajustes sejam feitos por um concessionário autorizado Yamaha, que dispõe de equipamentos adequados e mão de obra qualificada devidamente treinada pelo próprio fabricante, assegurando desta forma o veículo dentro dos padrões anti-poluentes.**

### **Contribuição do usuário contra a poluição sonora:**

O usuário do veículo pode contribuir com o meio ambiente disciplinando a sua condução, das seguintes formas:

- Evitando acelerações bruscas e desnecessárias.
- Arrancando suavemente com o veículo e conduzindo-o na marcha adequada à velocidade.

### **Descarte de produtos e peças do veículo**

- O óleo do motor deve ser trocado nos intervalos descritos na tabela de manutenção e lubrificação periódica, para preservar o equipamento. Sugerimos que realize a troca do óleo preferencialmente em um concessionário Yamaha.

## ADVERTÊNCIA

**Óleo lubrificante torna-se um resíduo perigoso após o uso.**

- O óleo lubrificante usado quando é descartado no meio ambiente provoca impactos ambientais negativos, tais como contaminação da água e do solo por metais pesados. O produtor, importador e revendedor de óleo lubrificante, bem como o consumidor de óleo lubrificante usado, são responsáveis por seu recolhimento e sua destinação. Retorne o óleo lubrificante usado ao revendedor. Os infratores estão sujeitos a graves sanções previstas na legislação ambiental.
- Os pneus inutilizados devem ter destinação final adequada, sendo impróprio e proibido o seu descarte em aterros sanitários, mar, rios, lagos ou riachos, terrenos baldios ou alagadiços, e queima a céu aberto. Quando substituídos

## Informações ao proprietário

---

por novos, devem ser encaminhados à central de recepção do fabricante de pneus localizados na sua região, para posterior destinação final e ambientalmente segura e adequada.

- Para troca da bateria procure mão de obra especializada. O manuseio desse produto sem o devido cuidado pode causar danos à pintura de seu veículo, além de representar sério risco de contaminação do solo e da água, se derramados ou descartados de modo incorreto. Caso manuseie a bateria, utilizar óculos de proteção e luvas de borracha, o ácido sulfúrico contido nessa bateria pode causar quegueira ou queimaduras graves. Na troca da bateria, encaminhe a peça substituída ao revendedor para destinação ambiental adequada.
- A não observância das práticas acima, além de agredirem a natureza, são crimes ambientais e de saúde pública.

WALUW3191

### Óleo do motor YAMALUBE®

#### NOTA

Para melhor performance de seu veículo, recomendamos a cada troca de óleo o uso do YAMALUBE® 4 Tempos 10W-40 ou 20W-50 do tipo SL de serviço API ou superior, JASO standard MA.

Benefícios que o óleo YAMALUBE® proporciona:

- Antiatrição
- Refrigeração
- Vedação
- Amortecimento
- Inibição da corrosão
- Limpeza

O óleo YAMALUBE® forma uma película de proteção nas peças do motor, aumentando a durabilidade do motor; absorve o calor e ajuda a dissipá-lo, assim mantendo o motor com a sua temperatura ideal de trabalho; flui para os anéis para formar uma boa vedação entre o pistão e a parede do cilindro, ga-

rantindo o bom desempenho; suporta grandes cargas como o pino do pistão e do virabrequim, expandindo a área de pressão e reduzindo a carga nestas e em outras superfícies que recebem carga, permitindo uma longa vida útil do motor, formando uma película fina para proteger as superfícies metálicas do motor, do ar, da água e dos gases de combustão, os quais podem contribuir para a corrosão e desgaste prematuro das peças internas do motor; remove os contaminantes do motor, absorvendo e transportando-os para o filtro de óleo, mantendo assim as superfícies de atrito limpo para o seu funcionamento suave.

#### Peças e acessórios





Você acaba de adquirir um produto da mais alta tecnologia, portanto, na hora de fazer a manutenção do seu veículo, peça sempre PEÇAS GENUÍNAS YAMAHA. Somente PEÇAS GENUÍNAS YAMAHA têm a garantia e segurança que você merece. Elas são produzidas sob a mais avançada tecnologia e controle de qualidade, por isso, LEMBRE-SE: para MAIOR DURABILIDADE e MENOR MANUTENÇÃO, use PEÇAS GENUÍNAS YAMAHA.

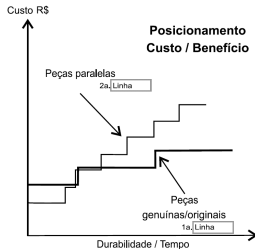

# Índice remissivo

## A

Amaciamento do motor.....	5-1
Armazenamento .....	7-4
Assento.....	3-14

## B

Bateria .....	6-35
---------------	------

## C

Cabos, verificação e lubrificação .....	6-31
Carenagem e painéis, remoção e instalação .....	6-11
Catalisador .....	3-14
Cavelete central e lateral, verificação e lubrificação .....	6-32
Cavelete lateral.....	3-16
Chave de ignição/trava do guidão .....	3-1
Combustível.....	3-11
Conjuntos dos amortecedores, ajuste.....	3-15
Cor fosca, cuidados .....	7-1
Corrente de transmissão, limpeza e lubrificação.....	6-30
Cuidado .....	7-1

## D

Diagrama de localização de problemas .....	6-45
Dicas para diminuir o consumo de combustível.....	5-3
Direção, verificação .....	6-34

## E

Elemento do filtro de ar e mangueira de verificação, limpeza .....	6-18
Especificações .....	8-1
Estacionamento.....	5-4

## F

Folga da corrente de transmissão .....	6-28
Folga da manopla do acelerador, verificação .....	6-20
Folga das válvulas .....	6-21
Folga do manete da embreagem, ajuste .....	6-23
Folga do pedal do freio, ajuste .....	6-24
Fusíveis, substituição.....	6-37

## G

Garfo dianteiro, verificação.....	6-33
-----------------------------------	------

## I

Indicador de advertência do nível de combustível .....	3-2
Informação de segurança .....	1-1
Interruptor da buzina .....	3-8
Interruptor de farol alto/baixo .....	3-8
Interruptor de partida.....	3-8
Interruptor de ultrapassagem .....	3-8
Interruptor do pisca .....	3-8
Interruptores da luz do freio.....	6-25
Interruptores do guidão .....	3-8

## K

Kit de ferramentas .....	6-2
--------------------------	-----

## L

Lâmpada da lanterna/freio, substituição .....	6-39
Lâmpada do farol, substituição .....	6-38
Lâmpada do pisca, substituição.....	6-40
Localização das peças .....	2-1
Localização de problemas.....	6-43
Luz de advertência de problema no motor .....	3-3
Luzes indicadoras e de advertência .....	3-2

Luz indicadora de motor frio .....	3-3
Luz indicadora de ponto morto .....	3-2
Luz indicadora do farol alto.....	3-2
Luz indicadora do pisca .....	3-2

## M

Manete da embreagem .....	3-9
Manete do freio .....	3-9
Manetes de freio e embreagem, verificação e lubrificação .....	6-31
Manopla e cabo do acelerador, verificação e lubrificação .....	6-31
Manutenção, controle do sistema de emissões .....	6-3
Manutenção e lubrificação, periódica .....	6-5
Marcha lenta do motor .....	6-20
Modificação da motocicleta para transporte remunerado de passageiros e cargas.....	1-6
Motocicleta com falta de combustível.....	3-13

## N

Nível do fluido de freio, verificação .....	6-27
Número de série do chassi .....	9-1
Número de série do motor .....	9-1
Números de identificação .....	9-1

## O

Óleo do motor e elemento do filtro de óleo .....	6-14
Óleo do motor YAMALUBE® .....	9-6

## P

Partida no motor .....	5-2
Pastilhas e sapatas do freio, verificação.....	6-26

Pedal de câmbio .....	3-9
Pedal do freio.....	3-10
Pedal do freio, verificação e lubrificação .....	6-32
Pneus .....	6-21
<b>R</b>	
Roda dianteira .....	6-41
Rodas.....	6-23
Roda traseira .....	6-42
Rolamentos da roda, verificação .....	6-35
<b>S</b>	
Sistema de corte do circuito de partida .....	3-16
Suspensão traseira, lubrificação .....	6-33
<b>T</b>	
Tampa do tanque de combustível .....	3-10
Transmissão .....	5-3
<b>U</b>	
Unidade do visor multifuncional .....	3-3
<b>V</b>	
Vela de ignição, verificação .....	6-12
<b>Y</b>	
Yamaha e a preservação do meio ambiente.....	9-4

**ANOTAÇÕES:**

## CONCESSIONÁRIAS AUTORIZADAS YAMAHA

### CONCESSIONÁRIAS AUTORIZADAS YAMAHA

Para um melhor esclarecimento, satisfação e confiabilidade na execução de serviços, relacionamos as concessionárias autorizadas Yamaha em todo território nacional em nossa página eletrônica:

[www.yamaha-motor.com.br](http://www.yamaha-motor.com.br).

Esta relação lhe permitirá um melhor atendimento com toda a assistência técnica, tendo mecânicos treinados pela fábrica, peças e equipamentos originais.

#### OBSERVAÇÃO:

Recomendamos consultar previamente antes de dirigir-se à concessionária, pois esta relação está sujeita a modificação.

Para mais informações, entrar em contato com:



### YSR - YAMAHA SERVIÇO RÁPIDO

As concessionárias identificadas com o logotipo abaixo oferecem o programa **Yamaha Serviço Rápido**, que propicia a execução de serviços de manutenção básica de até 30 minutos, com agilidade e preços diferenciados.

Entre em contato com uma concessionária autorizada participante do programa para conhecer os serviços oferecidos.



### QUALIFICAÇÃO DIAMANTE

A Yamaha entende que para oferecer um bom atendimento, o concessionário precisa oferecer a seus clientes uma estrutura agradável: oficina equipada, funcionários treinados, facilidade, controle de agendamentos, etc.

Com o objetivo de avaliar essa estrutura, realizamos semestralmente uma rigorosa avaliação, onde são analisados desde capacitação dos funcionários, até limpeza e organização da área de serviços. Essa ponderação gera uma nota, e fundamentada nessa nota, a concessionária recebe uma classificação.

A Yamaha oferece às concessionárias com classificação Diamante, a certificação **Qualificação Diamante**. Essas concessionárias são identificadas por meio do selo abaixo:



Para conhecer as concessionárias Diamante, consulte nosso site: [www.yamaha-motor.com.br](http://www.yamaha-motor.com.br)

**ANOTAÇÕES:**

# CERTIFICADO DE GARANTIA - 1ST

A YAMAHA MOTOR DA AMAZÔNIA LTDA., GARANTE O PRODUTO PELO PERÍODO DE 3 (TRÊS) ANOS, SEM LIMITE DE QUILOMETRAGEM, ESTANDO INCLUÍDO O PRAZO DE GARANTIA LEGAL PREVISTO NO CÓDIGO DE DEFESA DO CONSUMIDOR - RELATIVO AOS PRIMEIROS 90 DIAS - A CONTAR DA DATA DE EMISSÃO DA NOTA FISCAL DE VENDA AO PRIMEIRO PROPRIETÁRIO E TRANSCRITA NO CERTIFICADO DE GARANTIA DO MANUAL DO PROPRIETÁRIO, E DESDE QUE TODAS AS REVISÕES PERIÓDICAS PREVISTAS SEJAM EFETUADAS DE ACORDO COM A QUILOMETRAGEM E PRAZOS DETERMINADOS NO PLANO DE MANUTENÇÃO.

PEDIMOS SUA ATENÇÃO PARA AS INSTRUÇÕES CONTIDAS NAS PÁGINAS SEGUINTE, POIS ELAS ESTÃO DIRETAMENTE RELACIONADAS ÀS CONDIÇÕES PARA CONCESSÃO DA GARANTIA DO SEU VEÍCULO YAMAHA, COM DEFINIÇÃO DAS RESPONSABILIDADES DO CONCESSIONÁRIO AUTORIZADO E DA YAMAHA MOTOR DA AMAZÔNIA LTDA. VOCÊ ENCONTRARÁ, TAMBÉM, A DEFINIÇÃO DE SUAS PRÓPRIAS RESPONSABILIDADES COM RELAÇÃO À MANUTENÇÃO E USO CORRETOS DO VEÍCULO, A FIM DE QUE POSSA FAZER JUS À GARANTIA QUE LHE É OFERECIDA.

**ATENÇÃO:** EXIJA DE SUA CONCESSIONÁRIA O PREENCHIMENTO CORRETO E COMPLETO DO CERTIFICADO DE GARANTIA, **POIS SERÁ NECESSÁRIA A SUA APRESENTAÇÃO, BEM COMO NO MANUAL DO PROPRIETÁRIO PARA EFETUAR A GARANTIA.**

A NÃO APRESENTAÇÃO OU PERDA DESSES DOCUMENTOS **INVALIDAM** A GARANTIA.

O BENEFÍCIO NÃO PODERÁ SER CONVERTIDO EM OUTROS, TAIS COMO: DESCONTOS EM MÃO DE OBRA, PEÇAS, ACESSÓRIOS, ETC.

**OBSERVAÇÃO:** A GARANTIA CONTRATUAL OFERECIDA PELA FABRICANTE LIMITA-SE ÚNICA E EXCLUSIVAMENTE AOS TERMOS DO PRESENTE CERTIFICADO DE GARANTIA E TERMO DE GARANTIA. QUALQUER ESPÉCIE DE GARANTIA EXTRA OFERECIDA POR OUTREM, À PARTE DO PRESENTE CERTIFICADO, SERÁ CONCEDIDA POR CONTA E RISCO E ÀS EXPENSAS DAQUELE QUE A OFERECER, POR MERA LIBERALIDADE, SEM QUALQUER PARTICIPAÇÃO OU RESPONSABILIDADE DA FABRICANTE QUANTO AO QUE FOR CONTRATADO.

**TERMO DE GARANTIA  
YAMAHA MOTOR DA AMAZÔNIA LTDA.**

A concessão da presente garantia **está condicionada à apresentação e cumprimento integral deste Termo de Garantia, bem como de todas as determinações contidas no Manual do Proprietário.** Antes de colocar o produto em uso, leia atentamente todas as instruções e recomendações do fabricante, e lembre-se: a adequada manutenção do veículo conforme instruções contidas no Manual do Proprietário é FATOR ESSENCIAL para a segurança do condutor e do passageiro, **bem como é condição indispensável para concessão da garantia.**

**I- CONDIÇÕES GERAIS DA GARANTIA :**

1. A presente garantia é restrita ao **TERRITÓRIO NACIONAL, devendo ser exercida em qualquer Concessionária Yamaha do Brasil.**
2. A garantia será concedida somente se **TODAS AS REVISÕES PERIÓDICAS mencionadas no Manual do Proprietário e no Controle de Revisões Periódicas forem rigorosamente efetuadas, na periodicidade determinada pela fabricante.**
3. Todas as revisões periódicas devem ser efetuadas com peças genuínas Yamaha.
4. Todas as garantias, manutenções e revisões deverão ser efetuadas exclusivamente nas oficinas de Concessionárias da Rede Yamaha.
5. Qualquer inconveniência enfrentada pelo condutor no uso regular do veículo deverá ser comunicada **imediatamente** a uma concessionária YAMAHA, após a suspeita ou constatação de qualquer anormalidade técnica, pois a utilização continuada do veículo em condições tecnicamente anormais, sem imediatas

providências do consumidor, poderá acarretar outros danos ao veículo, que se verificou que decorreram de negligência, **não serão atendidos em garantia.**

6. Ao solicitar a garantia, o veículo completo deverá ser apresentado à concessionária autorizada, e nunca a peça defeituosa separadamente.
7. A garantia abrange os reparos necessários ou substituição de peças que, em uso normal, apresentem falhas de projeto, fabricação, montagem ou solidariamente em decorrência de vícios da qualidade de material, reconhecidas como defeituosas **exclusivamente** pela fabricante ou sua Concessionária.
8. As peças reconhecidas como defeituosas serão reparadas ou substituídas gratuita e exclusivamente através da rede de concessionárias YAMAHA. A concessionária somente substituirá peças ou efetuará reparos em sua oficina quando for por ela julgada procedente a garantia solicitada.
9. Em qualquer caso de substituição de componentes, os



itens substituídos em garantia serão de propriedade da Yamaha Motor da Amazônia Ltda.

**10. A bateria possui garantia legal de 90 (noventa) dias. Por ser um item de desgaste natural não é contemplado no Termo de Garantia. Consulte a seção 'Bateria' neste manual, referente aos cuidados deste item.**

**11.** Trincas ou deformações em peças plásticas, acrílicas ou de policarbonato estão limitados a 90 (noventa) dias de garantia legal.

**12. A garantia das peças substituídas durante o período da garantia contratual do veículo encerra-se com o término desta, ou pelo decurso do prazo da garantia legal, 90 (noventa) dias, das peças, sendo considerado aquele que se expirar por último.**

## **II - NÃO SÃO COBERTOS PELA GARANTIA:**

**1.** Os defeitos que forem resultantes de desgaste natural de peças, prolongado desuso, utilização inadequada do veículo (ex.: para fins de competição), acidentes de qualquer natureza, e casos fortuitos de força maior.

**2.** As peças de origem que tenham sido substituídas por outras não originais.

**3.** Os defeitos de funcionamento, pintura e/ou alteração de cor em partes cromadas ou não, tais como peças plásticas, decorrentes de influências externas anormais, tais como:

a) fenômenos da natureza (ex.: granizo, enchente, etc.);

b) impactos (ex.: danos causados por pedras, detritos, buracos, etc.);

c) substâncias químicas do meio ambiente (ex.: corrosão por efeitos de maresia e detritos de origem animal ou vegetal);

d) aplicação de substâncias químicas (ex.: combustível ou produtos não recomendados pela YAMAHA);

e) lavagem e/ou lubrificação do veículo com produtos químicos não recomendados.

**4.** Os danos que foram causados **por combustível de má qualidade ou com impurezas, ou por desuso do veículo com combustível armazenado no tanque;**

**5.** As avarias decorrentes de:

a) negligência ou má utilização do veículo;

b) desrespeito às instruções contidas no Manual do Proprietário;

c) sobrecarga do veículo, ainda que esporádica;

d) infração às normas de trânsito e ambientais;

e) inexperiência do condutor.

**6.** A substituição completa do motor ou do veículo;

**7.** Alteração do som (ex.: no motor, suspensão, escapamento, rolamentos, etc.);

**8.** Vestígios de óleo que não afetem a segurança ou funcionamento normal da motocicleta (ex.: motor, suspensão, transmissão, etc.);

**9.** Leves alterações no movimento direcional e ruídos mecânicos;

#### 10. Defeitos causados pela:

- a) utilização de alarmes, rastreadores, acessórios, lâmpadas auxiliares, xênon, etc., (que podem afetar o sistema elétrico e/ou sistema de ignição do veículo), ainda que instalados na Rede de Concessionárias Yamaha;
- b) instalação de componentes ou acessórios não genuínos e/ou não homologados pela YAMAHA, ou;
- c) modificação da estrutura técnica ou mecânica do veículo com a substituição, ou não, de componentes genuínos por outros originais com especificações diferentes, sem autorização prévia da YAMAHA.

#### 11. Os defeitos decorrentes da utilização anormal do veículo, em desacordo com o capítulo 'Limpeza e Armazenamento da Motocicleta', ou da ausência dos cuidados básicos recomendados.

### III - ITENS NÃO COBERTOS PELA GARANTIA:

#### 1. Por constituírem itens que sofrem desgaste natural ou de consumo normal, as peças e serviços descritos a seguir não estão cobertos pela garantia contratual, qualquer que seja o tempo e a quilometragem decorridos.

- a) Itens que apresentarem oxidação/corrosão, devido a maresia, agentes corrosivos, produtos químicos, etc.;
- b) Itens que apresentarem mudança de tonalidade (ex.: peças plásticas, peças pintadas e/ou outras);
- c) Óleos lubrificantes, graxas, combustível, aditivo,

- fluidos (como óleo do motor, fluido de freio) e etc.;
- d) Reapertos, limpeza do sistema de alimentação (injeção eletrônica), lavagem, lubrificações, verificações, ajustes, regulagens, etc.;
- e) Alinhamento e balanceamento de rodas;
- f) Recarga da bateria;
- g) Elementos filtrantes/filtros em geral (filtro de óleo do motor, elemento do filtro de ar, filtro de combustível, etc.), mangueiras, correias e polias, velas de ignição e demais itens com substituição periódica previstos no plano de manutenção;
- h) Pneus, câmaras de ar, amortecedores, lonas, discos e pastilhas de freio, rolamentos, borrachas, embreagem, pinhão, coroa, corrente de transmissão, escovas do motor de partida, juntas, lâmpadas, fusíveis, fios, cabos, etc.;
- i) Pneus: cortes, perfurações, desgaste irregular, desgaste prematuro por mau uso;
- j) Sistema de iluminação (ex.: farol, luz da placa de licença, setas, LED, lanterna, etc.);
- k) Escapamento, tubo do escapamento, silenciador, carenagens, estribos, manoplas, manetes, pedais, etc.;
- l) Estofados com deterioração normal e demais itens aparentes, devido a desgaste pelo uso ou exposição ao tempo;
- m) Defeitos oriundos de acidentes, abalroamentos, casos fortuitos e/ou prolongado desuso.

**IMPORTANTE:** Estão cobertas pela garantia legal as

peças de desgaste natural acima descritas, que **COMPROVADAMENTE** apresentarem vício de fabricação, montagem ou de material.

2. Os defeitos em peças de desgaste natural podem ser constatados durante as revisões periódicas descritas na tabela de manutenção periódica, não sendo aceitas reclamações de motocicletas com mais de 10000 km, independentemente do tempo de uso (exemplos de alguns defeitos: bolhas em pneus, vazamento de óleo na suspensão, problemas no motor de partida, etc). Algumas peças de desgaste natural, caso apresentem falhas ou defeitos, elas se manifestam em curto período de tempo e baixa quilometragem percorrida. Para esse tipo de peça, a garantia está limitada ao prazo legal de 90 (noventa) dias. Ex. câmara de ar perfurada, bico injetor obstruído, etc.
3. A presente garantia se restringe ao veículo e seus componentes, não cobrindo:
  - a) Despesas com transporte, socorro ou guincho e hospedagem;
  - b) Lucro cessante e outros gastos decorrentes da indisponibilidade do veículo.

#### **ATENÇÃO:**

- a) O veículo não deve ser utilizado em locais com acúmulo de água, tais como: ruas alagadas em decorrência das chuvas, córregos, etc., evitando assim danos ao motor, não cobertos pela garantia.
- b) Devido ao tratamento químico que o escapamento

recebe, com o uso o mesmo poderá ter sua coloração alterada.

#### **IV- EXTINÇÃO DA GARANTIA**

A presente garantia se extingue:

1. Pelo decurso do prazo de validade.
2. A qualquer tempo, automaticamente, na hipótese de:
  - a) Violação do hodômetro;
  - b) **Não cumprimento de qualquer uma das revisões periódicas, nos prazos e quilometragens estipulados;**
  - c) Execução das manutenções, reparos e regulagens em oficinas que não pertençam à rede de concessionárias YAMAHA;
  - d) Negligência na manutenção;
  - e) Exposição do veículo a abusos, sobrecargas, imperícias, ou em decorrência de acidentes;
  - f) Utilização do veículo em competições de qualquer espécie ou natureza;
  - g) Utilização de combustível adulterado ou fora do padrão especificado no uso regular do veículo;
  - h) Utilização de itens e componentes não genuínos, tampouco não homologados pela fabricante Yamaha;
  - i) Inobservância de quaisquer outras instruções e recomendações contidas no Manual do Proprietário, bem como das disposições constantes do Certificado de Garantia e Termo de Garantia, sobretudo nas Condições Gerais acima.

## CONTROLE DAS REVISÕES/MANUTENÇÕES PERIÓDICAS

Os veículos produzidos pela YAMAHA são máquinas de engenharia precisa. Siga rigorosamente as etapas do plano de manutenção recomendado, efetuando todas as REVISÕES PERIÓDICAS. Elas diminuem risco de avarias e evitam perda de tempo e despesas desnecessárias. Contribuem para manter o veículo seguro e em condições ideais de funcionamento, além de prolongar a vida útil do motor e de todo o conjunto.

**O consumidor está obrigado a efetuar todas as revisões, gratuitas ou não, nos prazos determinados e conforme tabela de manutenção, para ter direito à garantia do produto.**

**A cada revisão**, exija que sua Concessionária preencha, date e assine o Controle das Revisões/Manutenções Periódicas, identificando corretamente a revisão efetuada. **A não apresentação ou a perda desses documentos invalida a garantia do produto.**

Além da manutenção periódica, é de responsabilidade do proprietário fazer as verificações semanais simples, tais como: checar o grau de desgaste e a pressão dos pneus; verificar o perfeito funcionamento do sistema de iluminação; verificar o nível do líquido de arrefecimento e o nível de óleo do motor. **O Manual do Proprietário deve sempre ser consultado em caso de dúvida.**

Nas duas primeiras revisões – de 1.000 e 5.000 km – a mão de obra é gratuita (veja limite de tolerância abaixo), devendo o consumidor arcar com as despesas de óleo lubrificante e peças e serviços excluídos da garantia, e desde que não ultrapassado o prazo de validade da garantia. **Nas demais revisões periódicas obrigatórias, previstas no quadro de controle de revisões/manutenções periódicas, os custos correrão por conta exclusiva do consumidor.** Durante o período de garantia, as revisões e reparos deverão ser efetuados em qualquer concessionário YAMAHA dentro do território nacional.

**ATENÇÃO: As revisões periódicas devem ser realizadas da seguinte forma:**

- **1a. Revisão:** quilometragem 1.000 km com tolerância de 10% (900 km – 1.100 km) ou 6 meses da data da venda ao primeiro proprietário, com tolerância de 15 dias (a mais ou a menos), o que ocorrer primeiro.
- **2a. Revisão:** quilometragem 5.000 km com tolerância de 10% (4.500 km – 5.500 km) ou 12 meses da data da venda ao primeiro proprietário, com tolerância de 15 dias (a mais ou a menos), o que ocorrer primeiro.
- **Demais revisões:** tolerância de 500 km (a mais ou a menos) da quilometragem prevista para a respectiva revisão periódica ou tolerância de 15 dias (a mais ou a menos), referente ao tempo estabelecido pelo cupom de revisão, o que ocorrer primeiro.

**Caso essas condições não sejam observadas, ocorrerá a perda da Garantia.**

**CONTROLE DAS REVISÕES/MANUTENÇÕES PERIÓDICAS**

<p align="center"><b>REVISÃO DE ENTREGA</b></p> <p><b>0 km</b>      Data: ___/___/___</p> <p>Concessionário: _____ CARIMBO E ASSINATURA</p>	<p align="center"><b>1ª REVISÃO (1.000 km ou 6 meses, o que ocorrer primeiro)</b></p> <p>km: _____ Data: ___/___/___</p> <p>Concessionário: _____ CARIMBO E ASSINATURA</p>	<p align="center"><b>2ª REVISÃO (5.000 km ou 12 meses, o que ocorrer primeiro)</b></p> <p>km: _____ Data: ___/___/___</p> <p>Concessionário: _____ CARIMBO E ASSINATURA</p>
<p align="center"><b>3ª REVISÃO (10.000 km ou 18 meses, o que ocorrer primeiro)</b></p> <p>km: _____ Data: ___/___/___</p> <p>Concessionário: _____ CARIMBO E ASSINATURA</p>	<p align="center"><b>4ª REVISÃO (15.000 km ou 24 meses, o que ocorrer primeiro)</b></p> <p>km: _____ Data: ___/___/___</p> <p>Concessionário: _____ CARIMBO E ASSINATURA</p>	<p align="center"><b>5ª REVISÃO (20.000 km ou 30 meses, o que ocorrer primeiro)</b></p> <p>km: _____ Data: ___/___/___</p> <p>Concessionário: _____ CARIMBO E ASSINATURA</p>
<p align="center"><b>6ª REVISÃO (25.000 km ou 36 meses, o que ocorrer primeiro)</b></p> <p>km: _____ Data: ___/___/___</p> <p>Concessionário: _____ CARIMBO E ASSINATURA</p>	<p align="center"><b>7ª REVISÃO (30.000 km ou 42 meses, o que ocorrer primeiro)</b></p> <p>km: _____ Data: ___/___/___</p> <p>Concessionário: _____ CARIMBO E ASSINATURA</p>	<p align="center"><b>8ª REVISÃO (35.000 km ou 48 meses, o que ocorrer primeiro)</b></p> <p>km: _____ Data: ___/___/___</p> <p>Concessionário: _____ CARIMBO E ASSINATURA</p>
<p align="center"><b>9ª REVISÃO (40.000 km ou 54 meses, o que ocorrer primeiro)</b></p> <p>km: _____ Data: ___/___/___</p> <p>Concessionário: _____ CARIMBO E ASSINATURA</p>	<p align="center"><b>10ª REVISÃO (45.000 km ou 60 meses, o que ocorrer primeiro)</b></p> <p>km: _____ Data: ___/___/___</p> <p>Concessionário: _____ CARIMBO E ASSINATURA</p>	<p align="center"><b>11ª REVISÃO (50.000 km ou 66 meses, o que ocorrer primeiro)</b></p> <p>km: _____ Data: ___/___/___</p> <p>Concessionário: _____ CARIMBO E ASSINATURA</p>

## CONTROLE DAS REVISÕES/MANUTENÇÕES PERIÓDICAS

<p><b>12ª REVISÃO (55.000 km ou 72 meses, o que ocorrer primeiro)</b></p> <p>km: _____ Data: ____/____/____</p> <p>Concessionário: _____ CARIMBO E ASSINATURA</p>	<p><b>13ª REVISÃO (60.000 km ou 78 meses, o que ocorrer primeiro)</b></p> <p>km: _____ Data: ____/____/____</p> <p>Concessionário: _____ CARIMBO E ASSINATURA</p>	<p><b>14ª REVISÃO (65.000 km ou 84 meses, o que ocorrer primeiro)</b></p> <p>km: _____ Data: ____/____/____</p> <p>Concessionário: _____ CARIMBO E ASSINATURA</p>
<p><b>15ª REVISÃO (70.000 km ou 90 meses, o que ocorrer primeiro)</b></p> <p>km: _____ Data: ____/____/____</p> <p>Concessionário: _____ CARIMBO E ASSINATURA</p>	<p><b>16ª REVISÃO (75.000 km ou 96 meses, o que ocorrer primeiro)</b></p> <p>km: _____ Data: ____/____/____</p> <p>Concessionário: _____ CARIMBO E ASSINATURA</p>	<p><b>17ª REVISÃO (80.000 km ou 102 meses, o que ocorrer primeiro)</b></p> <p>km: _____ Data: ____/____/____</p> <p>Concessionário: _____ CARIMBO E ASSINATURA</p>
<p><b>18ª REVISÃO (85.000 km ou 108 meses, o que ocorrer primeiro)</b></p> <p>km: _____ Data: ____/____/____</p> <p>Concessionário: _____ CARIMBO E ASSINATURA</p>	<p><b>19ª REVISÃO (90.000 km ou 114 meses, o que ocorrer primeiro)</b></p> <p>km: _____ Data: ____/____/____</p> <p>Concessionário: _____ CARIMBO E ASSINATURA</p>	<p><b>20ª REVISÃO (95.000 km ou 120 meses, o que ocorrer primeiro)</b></p> <p>km: _____ Data: ____/____/____</p> <p>Concessionário: _____ CARIMBO E ASSINATURA</p>
<p><b>21ª REVISÃO (100.000 km ou 126 meses, o que ocorrer primeiro)</b></p> <p>km: _____ Data: ____/____/____</p> <p>Concessionário: _____ CARIMBO E ASSINATURA</p>	<p><b>22ª REVISÃO (105.000 km ou 132 meses, o que ocorrer primeiro)</b></p> <p>km: _____ Data: ____/____/____</p> <p>Concessionário: _____ CARIMBO E ASSINATURA</p>	<p><b>23ª REVISÃO (110.000 km ou 138 meses, o que ocorrer primeiro)</b></p> <p>km: _____ Data: ____/____/____</p> <p>Concessionário: _____ CARIMBO E ASSINATURA</p>

**CONTROLE DAS REVISÕES/MANUTENÇÕES PERIÓDICAS****24ª REVISÃO (115.000 km ou  
144 meses, o que ocorrer primeiro)**

km: \_\_\_\_\_ Data: \_\_\_\_/\_\_\_\_/\_\_\_\_

Concessionário: \_\_\_\_\_

CARIMBO E ASSINATURA

**25ª REVISÃO (120.000 km ou  
150 meses, o que ocorrer primeiro)**

km: \_\_\_\_\_ Data: \_\_\_\_/\_\_\_\_/\_\_\_\_

Concessionário: \_\_\_\_\_

CARIMBO E ASSINATURA

**26ª REVISÃO (125.000 km ou  
156 meses, o que ocorrer primeiro)**

km: \_\_\_\_\_ Data: \_\_\_\_/\_\_\_\_/\_\_\_\_

Concessionário: \_\_\_\_\_

CARIMBO E ASSINATURA

**27ª REVISÃO (130.000 km ou  
162 meses, o que ocorrer primeiro)**

km: \_\_\_\_\_ Data: \_\_\_\_/\_\_\_\_/\_\_\_\_

Concessionário: \_\_\_\_\_

CARIMBO E ASSINATURA

**28ª REVISÃO (135.000 km ou  
168 meses, o que ocorrer primeiro)**

km: \_\_\_\_\_ Data: \_\_\_\_/\_\_\_\_/\_\_\_\_

Concessionário: \_\_\_\_\_

CARIMBO E ASSINATURA

**29ª REVISÃO (140.000 km ou  
174 meses, o que ocorrer primeiro)**

km: \_\_\_\_\_ Data: \_\_\_\_/\_\_\_\_/\_\_\_\_

Concessionário: \_\_\_\_\_

CARIMBO E ASSINATURA

**30ª REVISÃO (145.000 km ou  
180 meses, o que ocorrer primeiro)**

km: \_\_\_\_\_ Data: \_\_\_\_/\_\_\_\_/\_\_\_\_

Concessionário: \_\_\_\_\_

CARIMBO E ASSINATURA

**31ª REVISÃO (150.000 km ou  
186 meses, o que ocorrer primeiro)**

km: \_\_\_\_\_ Data: \_\_\_\_/\_\_\_\_/\_\_\_\_

Concessionário: \_\_\_\_\_

CARIMBO E ASSINATURA

**32ª REVISÃO (155.000 km ou  
192 meses, o que ocorrer primeiro)**

km: \_\_\_\_\_ Data: \_\_\_\_/\_\_\_\_/\_\_\_\_

Concessionário: \_\_\_\_\_

CARIMBO E ASSINATURA

**33ª REVISÃO (160.000 km ou  
198 meses, o que ocorrer primeiro)**

km: \_\_\_\_\_ Data: \_\_\_\_/\_\_\_\_/\_\_\_\_

Concessionário: \_\_\_\_\_

CARIMBO E ASSINATURA

**34ª REVISÃO (165.000 km ou  
204 meses, o que ocorrer primeiro)**

km: \_\_\_\_\_ Data: \_\_\_\_/\_\_\_\_/\_\_\_\_

Concessionário: \_\_\_\_\_

CARIMBO E ASSINATURA

**35ª REVISÃO (170.000 km ou  
210 meses, o que ocorrer primeiro)**

km: \_\_\_\_\_ Data: \_\_\_\_/\_\_\_\_/\_\_\_\_

Concessionário: \_\_\_\_\_

CARIMBO E ASSINATURA

## CONTROLE DAS REVISÕES/MANUTENÇÕES PERIÓDICAS

**36ª REVISÃO (175.000 km ou 216 meses, o que ocorrer primeiro)**

km: \_\_\_\_\_ Data: \_\_\_\_/\_\_\_\_/\_\_\_\_

Concessionário: \_\_\_\_\_  
CARIMBO E ASSINATURA

**37ª REVISÃO (180.000 km ou 222 meses, o que ocorrer primeiro)**

km: \_\_\_\_\_ Data: \_\_\_\_/\_\_\_\_/\_\_\_\_

Concessionário: \_\_\_\_\_  
CARIMBO E ASSINATURA

**38ª REVISÃO (185.000 km ou 228 meses, o que ocorrer primeiro)**

km: \_\_\_\_\_ Data: \_\_\_\_/\_\_\_\_/\_\_\_\_

Concessionário: \_\_\_\_\_  
CARIMBO E ASSINATURA

**39ª REVISÃO (190.000 km ou 234 meses, o que ocorrer primeiro)**

km: \_\_\_\_\_ Data: \_\_\_\_/\_\_\_\_/\_\_\_\_

Concessionário: \_\_\_\_\_  
CARIMBO E ASSINATURA

**40ª REVISÃO (195.000 km ou 240 meses, o que ocorrer primeiro)**

km: \_\_\_\_\_ Data: \_\_\_\_/\_\_\_\_/\_\_\_\_

Concessionário: \_\_\_\_\_  
CARIMBO E ASSINATURA

**41ª REVISÃO (200.000 km ou 246 meses, o que ocorrer primeiro)**

km: \_\_\_\_\_ Data: \_\_\_\_/\_\_\_\_/\_\_\_\_

Concessionário: \_\_\_\_\_  
CARIMBO E ASSINATURA

**42ª REVISÃO (205.000 km ou 252 meses, o que ocorrer primeiro)**

km: \_\_\_\_\_ Data: \_\_\_\_/\_\_\_\_/\_\_\_\_

Concessionário: \_\_\_\_\_  
CARIMBO E ASSINATURA

**43ª REVISÃO (210.000 km ou 258 meses, o que ocorrer primeiro)**

km: \_\_\_\_\_ Data: \_\_\_\_/\_\_\_\_/\_\_\_\_

Concessionário: \_\_\_\_\_  
CARIMBO E ASSINATURA

**44ª REVISÃO (215.000 km ou 264 meses, o que ocorrer primeiro)**

km: \_\_\_\_\_ Data: \_\_\_\_/\_\_\_\_/\_\_\_\_

Concessionário: \_\_\_\_\_  
CARIMBO E ASSINATURA

**45ª REVISÃO (220.000 km ou 270 meses, o que ocorrer primeiro)**

km: \_\_\_\_\_ Data: \_\_\_\_/\_\_\_\_/\_\_\_\_

Concessionário: \_\_\_\_\_  
CARIMBO E ASSINATURA

**46ª REVISÃO (225.000 km ou 276 meses, o que ocorrer primeiro)**

km: \_\_\_\_\_ Data: \_\_\_\_/\_\_\_\_/\_\_\_\_

Concessionário: \_\_\_\_\_  
CARIMBO E ASSINATURA

**47ª REVISÃO (230.000 km ou 282 meses, o que ocorrer primeiro)**

km: \_\_\_\_\_ Data: \_\_\_\_/\_\_\_\_/\_\_\_\_

Concessionário: \_\_\_\_\_  
CARIMBO E ASSINATURA



# CERTIFICADO DE GARANTIA - 1ST

NOME DO PROPRIETÁRIO

ENDEREÇO

CEP

TEL.

CEL.

e-mail:

CPF

COR

Nº DO CHASSI

DATA DE VENDA

NOTA FISCAL Nº

SÉRIE

DECALQUE DO Nº DO CHASSI

REVISADO POR:

ASSINATURA DO MECÂNICO

ASSINATURA DO CLIENTE

CARIMBO DO CONCESSIONÁRIO

YAMAHA MOTOR DA AMAZÔNIA LTDA.

**PRODUZIDO NO  
POLO INDUSTRIAL  
DE MANAUS**



CONHEÇA A AMAZÔNIA

IMPRESSO NO BRASIL  
FAMAS - 2023